

ELEVADOR 1 COLUMNA MÓVIL

- Elevador móvil gracias al sistema de traspaleta
- Posibilidad de anclaje al suelo
- Elevador electrohidráulico con cadena de elevación
- Sistema de trinquetes de seguridad
- Protección de válvula de sobrecarga

SINGLE POST LIFT MOBILE

- Mobile lift system
- Floor installation available
- Hydraulic cylinder and steel chain operation
- Electrical safety locks
- Overload capacity valve equipped

PONT MONOCOLONNE MOBILE

- Élévateur mobile système de transpalette
- Possibilité d'ancrage au sol
- Pont élévateur électro-hydraulique avec chaîne de levage
- Système de cliquet de sécurité
- Protection de vanne de surcharge

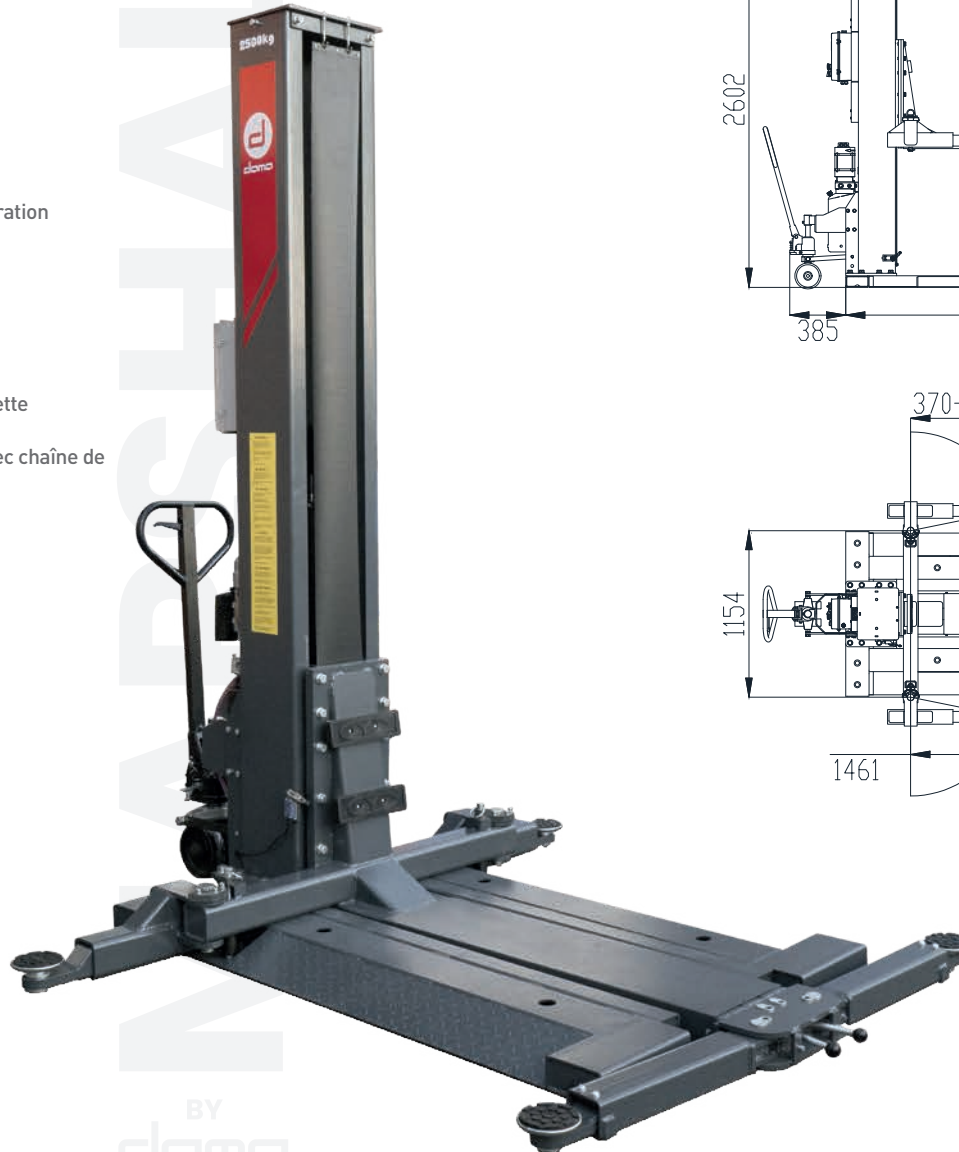

2500 KG

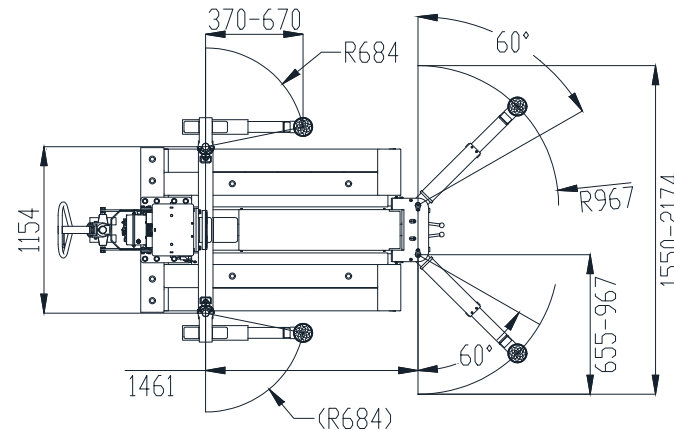
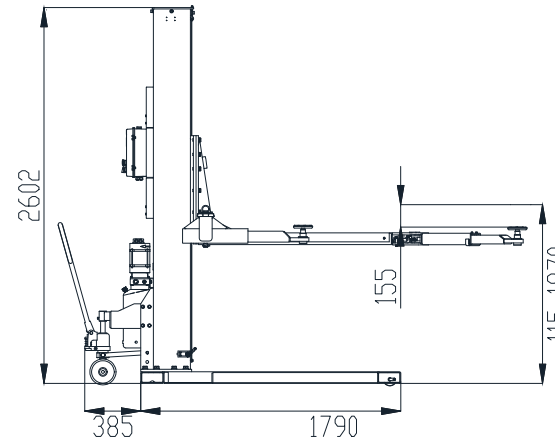

- 2500 KG
- 115 - 1870 mm
- 2602 mm
- 2175 mm
- ≤ 65 s
- ≤ 65 s
- 2.2 KW
- 230V/1ph/50Hz
- 900 KG

SCAN ME!

ES: Escanea el código para mas información

FR: Scanner le code pour plus d'informations

EN: Scan the code for more information



BY
dama