

# carbon®

Die Spezialisten für die effiziente Karosserie-Außenhautinstandsetzung

## PRODUKT- INFORMATION

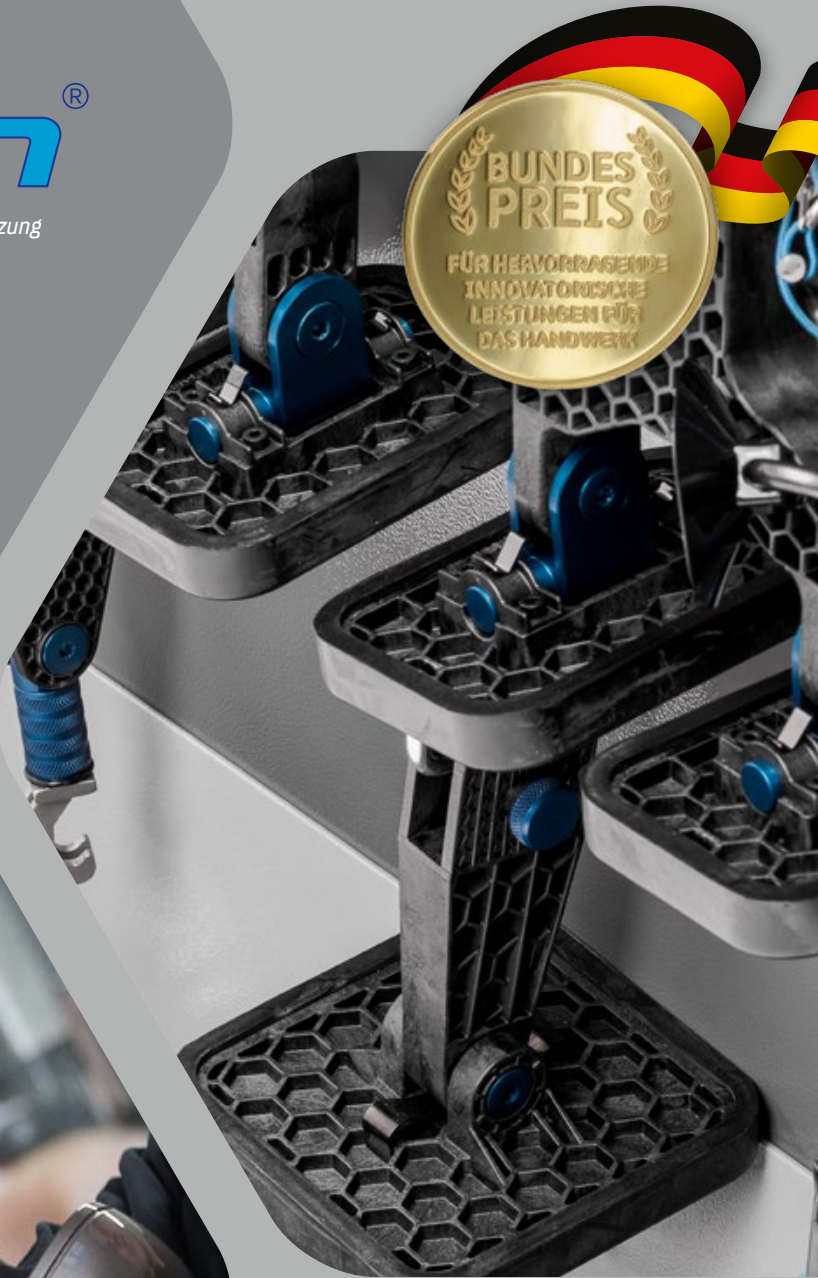

### CBR

CARBON BODY  
REPAIR SYSTEM

**25**  
JAHRE GmbH  
CARBON

**15**  
JAHRE europe  
MIRACLE

MADE BY  
europe  
miracle

# THE NUMBER 1 IN CARBODY REPAIR



*CBR REPARATURKONZEPT*

*ALUREPAIR VISAR*

*AUSBEULEN OHNE LACKIEREN*

*CBR-KLEBTECHNIK*

*AIROPOWER DRUCKLUFTPRESSE*

*XPRESS 800 NIET-SYSTEM*

*STEINSCHLAG-REPARATURSYSTEME*

*KAROSSERIE-SPEZIALWERKZEUGE*

*KUNSTSTOFFREPARATUR*

*SCHWEISSEN UND LÖTEN*

*SONDER- UND SPEZIALWERKZEUGE*

*PROFESSIONELLE TRAININGS*

## ***Innovation, Qualität und Know-how***

Bei der Karosserie-Instandsetzung bringt Ihnen nur das perfekte Zusammenspiel aller Einzelkomponenten echte Vorteile im Rennen um wirtschaftlichen Erfolg, zufriedene Kunden und das bestmögliche Instandsetzungsergebnis.

Mit unseren ganzheitlichen Konzepten aus hochwertigen und ergonomischen Werkzeugen, effizienter Schulung, gezieltem Know-how, Marketing, technischer Unterstützung und ständiger Innovation bringen Sie Ihren Betrieb an die Spitze.

Die CARBON GmbH bietet seit 1997 umfassende Systemlösungen und Schulungskonzepte für die innovative Instandsetzung der Karosserie-Außenhaut. Auf unsere Reparaturlösungen vertrauen über 4.500 markengebundene Autohäuser, freie Werkstätten, Karosserie- und Lackierbetriebe sowie Instandsetzungs-Dienstleister. Sie alle profitieren mit CARBON-Reparaturkonzepten durch eine deutlich schnellere, schonendere und qualitativ hochwertige Instandsetzung von kleinen, mittleren und großen Beschädigungen der Karosserie-Außenhaut.

Der Markt steht nicht still und nichts ist so beständig wie der Wandel – deswegen arbeiten wir kontinuierlich mit unseren Kunden, Sachverständigenorganisationen und Automobilherstellern an der Weiterentwicklung unserer Produkte und Schulungskonzepte.

Besonders stolz sind wir dabei auf unser neues CBR-System, denn dies ist die Essenz aus über 20 Jahren Instandsetzungserfahrung und dem Feedback unserer Kunden.



## **CBR** | CARBON BODY REPAIR SYSTEM

### **DIE ZUKUNFT IST CARBON**

Im neuen CBR (Carbon Body Repair System) wurden alle Erfahrungen unserer Techniker aus den letzten 20 Jahren und hunderten Instandsetzungen sowie viele Wünsche und Anregungen von Anwendern aus der ganzen Welt umgesetzt.

Der sofort spürbare Vorteil zu unserem bisherigen Reparatursystem und Werkzeugen der Wettbewerber liegt in der deutlichen Reduzierung des Gewichts der einzelnen Zugkomponenten bei gleichzeitig erhöhter Festigkeit. Dies konnte durch den konsequenten Einsatz von Kohlefaser und kohlefaserverstärkten Kunststoffen erreicht werden.

Die Reduzierung des Gewichts entlastet den Anwender bei seiner täglichen Arbeit und führt dadurch zu höherer Reparaturqualität und Effizienz.

Der unreflektierte Austausch beschädigter Teile, früher ein gutes Geschäft, lohnt sich immer weniger. Sinkende Ersatzteil-Margen, Schadensteuerung sowie ein Korsett aus knappen Richtzeitvorgaben und zunehmend hohem Demontage- und Montageaufwand führen zu sinkenden Erträgen.

**Zurück zum Handwerk, zurück zum Ertrag – reagieren Sie jetzt!**



# INNOVATION UND KNOW-HOW

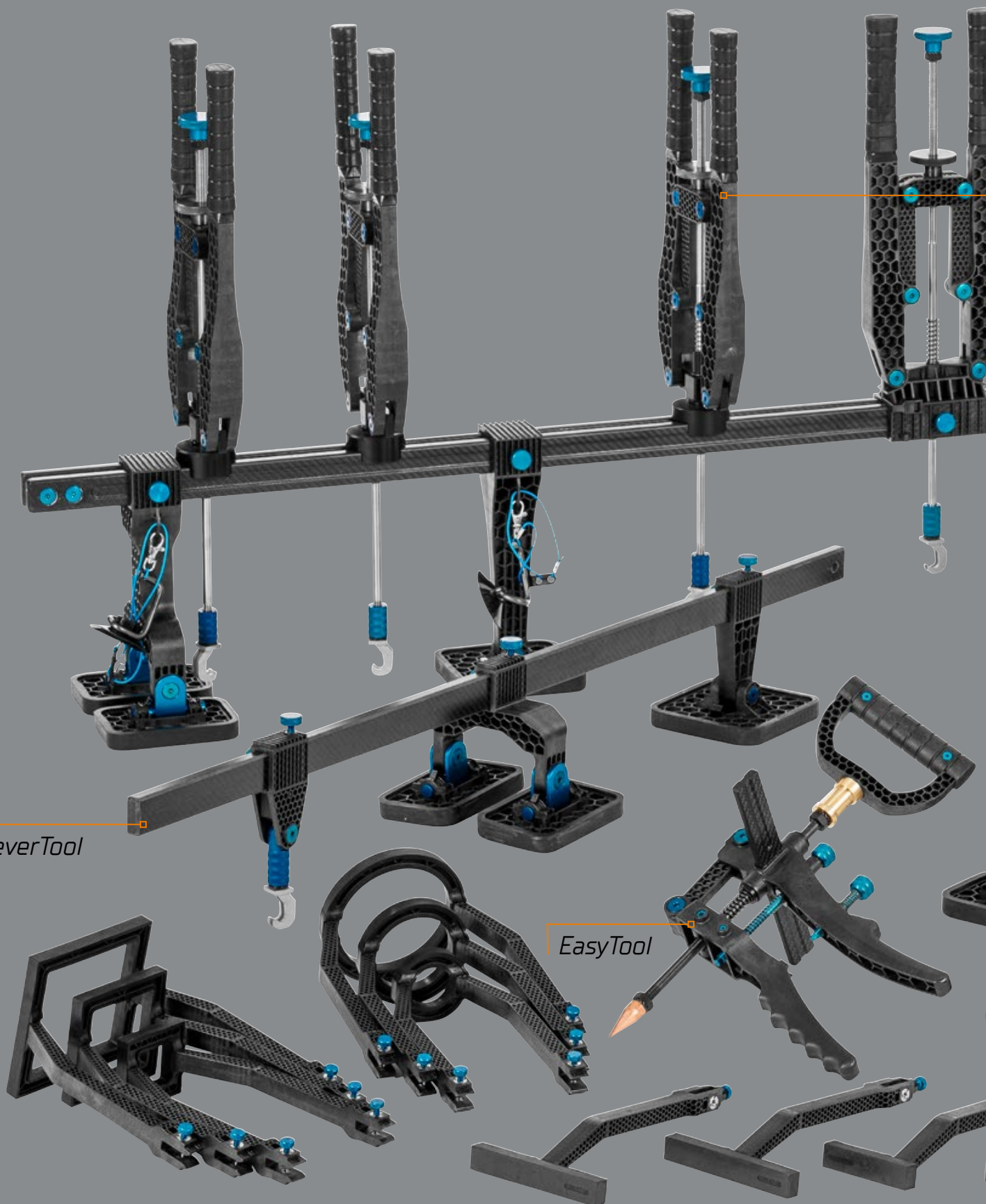

LeverTool

EasyTool

Abstützungen für EasyTool

# CBR / CARBON BODY REPAIR SYSTEM

## Zusätzliche Zugeinheiten für LineTool 100 und 160

Dank durchdachter Konstruktion, intelligenter Entwicklung und dem Einsatz modernster Materialien ist es uns gelungen, ein weltweit einzigartiges Reparatursystem zu erschaffen. Die innovative Wabenstruktur der Hebel- und Stützelemente aus kohlefaserverstärktem Kunststoff resultiert im Zusammenspiel mit kraftübertragenden Teilen aus 100% Carbon in einer bislang unerreichten Kombination aus Ergonomie und Festigkeit.

In der Reparaturpraxis sind die Vorteile des CBR klar messbar: Höhere Prozesssicherheit, mehr Effizienz und daher kürzere Reparaturdauer sowie geringere körperliche Belastung und Ermüdung.

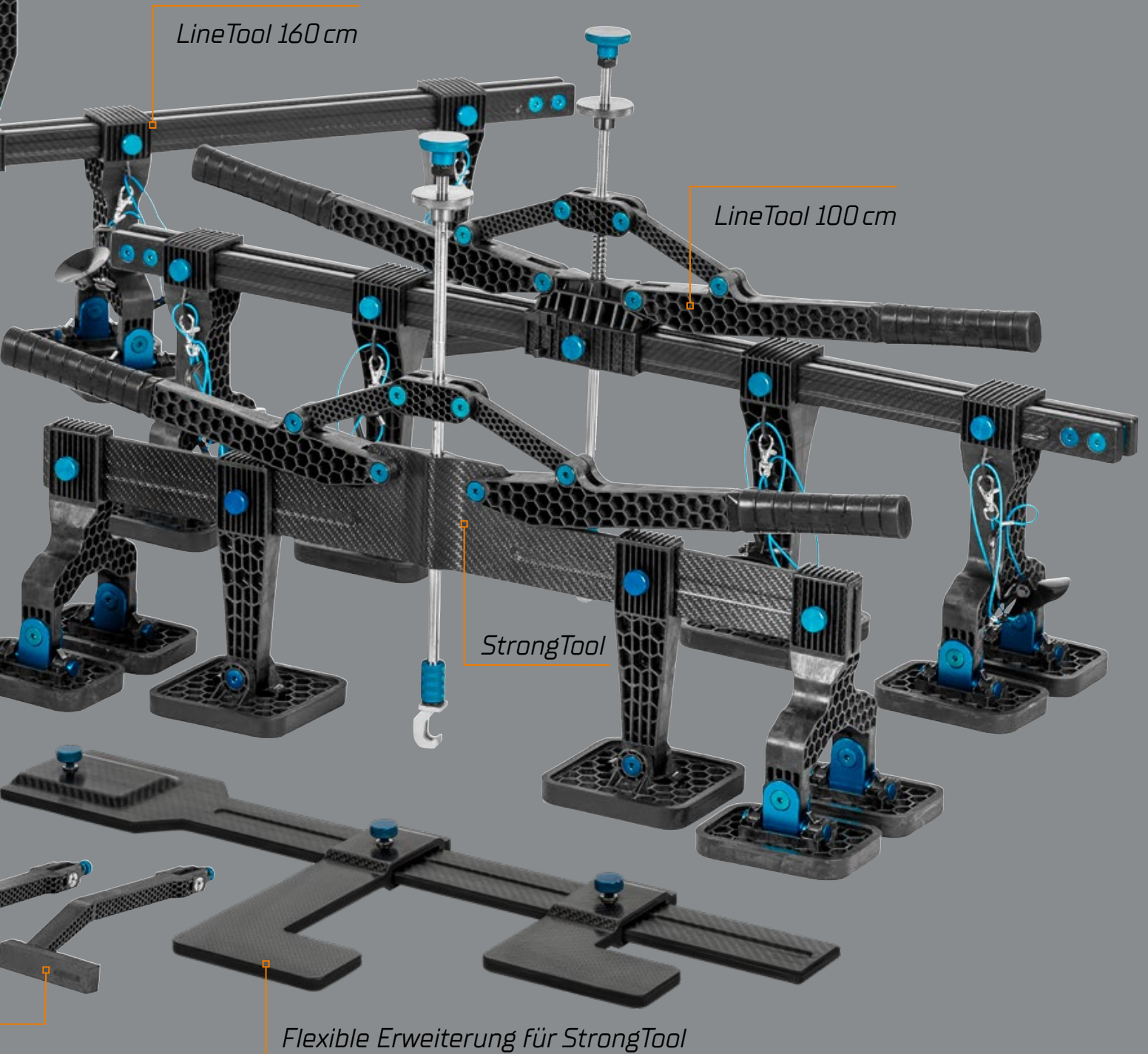

# DAS WERKZEUGSYSTEM FÜR PROFIS

## DER CBR-SYSTEMWAGEN | DIE SOLIDE BASIS

„Instandsetzen statt Erneuern“ – Das CBR-System ist die führende Instandsetzungslösung für Außenhautschäden. Im Lieferumfang sind alle notwendigen Zugwerkzeuge und Zubehörteile enthalten, um Karosserieteile aus Stahlbleche effizient und qualitativ hochwertig zu richten.

Mit 12 hochwertigen Zugwerkzeugen, über 500 Zubehörteilen, 230V Stromversorgung und übersichtlicher Schubladenorganisation ist er die Basis für alle Reparaturen an Stahl- und Aluminiumbauteilen.



## DAS CBR-KLEBEKIT | DIE EFFIZIENTERE REPARATUR

Mit dem revolutionären CBR-Klebekit werden schnell 80 – 90% der Verformung entfernt. Unersetzbar beim Richten von Stahlblechen und ein Muss für die professionelle Aluminiumreparatur.



MKS-100



## CBR GLUETECH PLUS | IMMER FÜR ÜBERRASCHUNGEN GUT

Insbesondere für Schäden an Schweller, Seitenwand, Haube oder am Heckteil eignet sich die Klebetechnik ideal. Bis zu 80% der Deformation lassen sich damit in extrem kurzer Zeit rückverformen.



MGT-400 GlueTech+





## ALUREPAIR VISAR | 3-IN-1 IN PERFEKTION

Das AluRepair VISAR ist die einzigartige Lösung für hochwertige Aluminium-Reparaturen. Alu-Bits, Masse-, Gewinde- und Geräteträgerbolzen aus Stahl und Alu, sowie spezielle Edelstahlbolzen zum Ziehen von Stanznieten können prozesssicher aufgeschweißt werden.



Speziell legierte Alu-Bits anschweißen



Gewinde- und Massebolzen aus Stahl / Alu bis zu Ø12 mm setzen



Spezial-Zugbolzen für das Ziehen von Stanznieten schnell und sicher aufschweißen. [Separates Zugwerkzeug erforderlich]



### AluRepair-Systeme von CARBON

Ausgezeichnet mit mehreren Bundespreisen als: „Herausragende Innovation für das Handwerk“



## CBR PUSHPULL-SYSTEM | GENIAL EINFACH. EINFACH GENIAL.

Mit einer unglaublichen Zug- und Druckkraft von bis zu 5,2 Tonnen und einem Gewicht von nur 3,7 kg ist die PushPull-Druckluftpresse die perfekte Ergänzung zum CBR. Mit dem ECO-Kit wird die Presse noch flexibler einsetzbar. Das 18-teilige Zubehörset ermöglicht vielfältige Spezialanwendungen für die schnelle Reparatur verschiedenster Schadensbilder.



## SO FUNKTIONIERT DIE CBR BIT-TECHNIK



Mit Hilfe unterschiedlicher Werkzeugkomponenten wird das Blech durch „Walkbewegungen“ unter Ausübung von Zug und gleichzeitigem Gegendruck schonend in seinen Ursprungszustand zurückversetzt. Das Schadensmaß bleibt dabei möglichst klein. Nach dem Kleben und Vorrichten mit der Druckluftpresse oder dem StrongTool wird mit dem EasyTool-Werkzeug ein optimales Flächenfinish erreicht. Bei der anschließenden Lackiervorbereitung muss deutlich weniger gespachtelt und gefüllt werden, denn der entlackte Bereich bleibt minimal.

# INSTANDSETZEN STATT ERSETZEN

*„I statt E“ – Besser. Nachhaltiger. Profitabler.*

Optimal geeignet für eine Reparatur mit dem CBR-System sind Schäden an allen verschweißten oder verklebten Fahrzeugteilen wie Schweller, Seitenwand, Kniestück und Dach des Fahrzeugs. Doch auch Anbauteile wie Türen, Kotflügel, Kofferraumdeckel oder Motorhauben können je nach Schadensbild und Schwere der Beschädigung profitabel repariert werden. Mit der Klebtechnik und dem CBR-System haben wir die Grenzen des technisch und wirtschaftlich Machbaren in den letzten Jahren völlig neu definiert – und das bei Stahl- und Aluminiumbauteilen





# CBR

## CARBON BODY REPAIR SYSTEM



**carbon**  
**CBR** CARBON BODY REPAIR SYSTEM

Deutsches Institut für Nachhaltigkeit und Ökonomie  
**GESICHETERE NACHHALTIGKEIT**  
**PRÜFSIEGEL 2022**  
Investition in die Zukunft

## KAROSSERIE-INSTANDSETZUNG NEU GEDACHT

In den letzten Jahren hat sich auch in der Karosserie- und Lack-Branche viel getan. Neue Füge-techniken, Karosserie-Strukturen, aufwändigere Formen, immer dünnere und höherfeste Bleche sowie die zunehmende Mischbauweise stellen die Instandsetzer vor Aufgaben, die sich mit herkömmlichen Methoden und dem Wissen aus früheren Tagen nicht mehr fachgerecht lösen lassen.

Lange Zeit schon haben wir unsere Ideen und die Verbesserungswünsche unserer Kunden am original Miracle-System gesammelt. Bei der Weiterentwicklung der Kernkomponenten wie Zugwerkzeuge und Stromquelle waren uns in der Zusammenarbeit mit dem Hersteller jedoch leider oft die Hände gebunden. So konnten wir zwar wichtige Innovationen wie Alurepair und die Klebetechnik um die Grundkomponenten herum entwickeln, um das maximale Mögliche aus dem vorhandenen Miracle-System herauszuholen – mehr jedoch nicht.

Der radikale Schritt, mit dem CBR ein komplett neues und eigenes Reparaturkonzept zu entwickeln, wirkte wie ein Befreiungsschlag. Endlich konnten wir die gesamte Wunschliste unserer Techniker und Kunden mit Verbesserungen, neuen Zubehörteilen, zusätzlichen Zugeinheiten, Abstützungen etc. konsequent abarbeiten.

Mit einer aufwändigen 3D Konstruktion der Komponenten, Lieferantenaudits, Materialanalysen, Prototypen im 3D-Druck, notwendige Optimierungen und mit mehr als dreißig entstandenen Spritzgussformen stellt die völlige Neuentwicklung des CBR die größte Investition in der Firmengeschichte der Carbon GmbH dar.

Bei der Herstellung des CBR setzen wir auf lokale Lieferanten und Dienstleister. So ist das CBR bis auf einige wenige Bestandteile MADE IN GERMANY. Die komplette Montage und Qualitätssicherung finden direkt bei der Carbon GmbH in Eigeltingen statt.

Der Aufwand hat sich gelohnt und wir sind stolz darauf, dass das CBR-System auf der IHM 2022 als „Herausragende Innovation für das Handwerk“ mit dem Bundespreis ausgezeichnet wurde. Und auch alle Anwender bestätigen begeistert: „Wer einmal mit dem CBR gearbeitet hat, nimmt nichts anderes mehr in die Hand!“



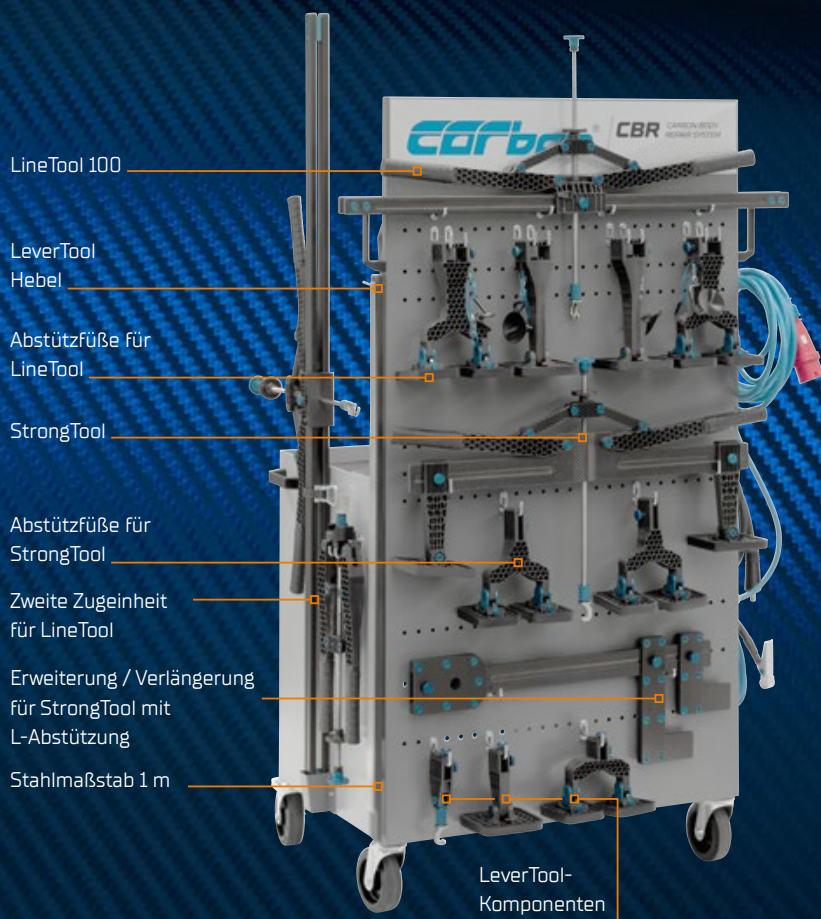

Das CBR-021 ist der ideale Einstieg in die effiziente und hochwertige Reparatur von Außenhautschäden. Den CBR-Systemwagen haben wir konsequent weitergedacht und durch eine Systemschublade sowie zusätzliche Halter erweitert. Am Wagen sind alle Zugwerkzeuge und Zubehörteile übersichtlich organisiert und stets griffbereit. So macht das Arbeiten Spaß!

## Standard-Lieferumfang CBR-021

- ⊕ StrongTool mit zwei Einzel- und zwei Doppelfüßen und 2er Zughaken | CBR-ST-00
- ⊕ LineTool 160 mit Zugeinheit, 2er-Zughaken, zwei Einzel- und zwei Doppelfüßen | CBR-LT-00
- ⊕ EasyTool mit je drei runden und drei quadratischen Abstützungen, sowie vier geraden Füßen | CBR-ET-00 Handzuggerät | CBR-ZH-01
- ⊕ LeverTool mit Einzel- und Doppelfuß, sowie Zugschlitten mit 2er Zughaken | CBR-LV-00
- ⊕ PowerInverter mit MultiTool (Automatik) und Anschlusskabel, Massekabel mit Masseklemme und Anschlusskabel für EasyTool | CBR-C1
- ⊕ Systemwagen zur übersichtlichen Aufbewahrung der Komponenten und Schubladenauszug | CBR-029
- ⊕ Gleitzuggerät | CBR-ZH-02
- ⊕ Ausbeulhämmer | H01-HG, H03-H, H03-V
- ⊕ BitCutter | CM-024
- ⊕ Equipment für die Lackentfernung | CM-023
- ⊕ Zughaken-Set mit 2er-, 3er- und drehbarem Zughaken | CMA-121-2/3/1
- ⊕ L-Ausbeulwinkel | CSH-65-0150-80
- ⊕ Kohleelektrode / Kupferelektrode kugelform, Kupferelektrode flach / Bithalteelektrode schmal | CBR-U-B14/B12/B22/B10
- ⊕ Diverse Klein- und Zubehörteile | CM-060
- ⊕ CBR Zugstangensatz Ø 7 mm | CM-025
- ⊕ CBR Zugstangensatz Ø 8 mm | CM-026
- ⊕ Nutzungsinformation
- ⊕ Kurzes LineTool 100 mit Zugeinheit und 2er Zughaken | CBR-LT-100
- ⊕ Weitere Zugeinheit mit 2er-Haken für CBR LineTool CBR-LT-100 und CBR-LT-160 | CBR-LT-200
- ⊕ StrongTool-Erweiterung/Verlängerung | ST-80

Optional lieferbar als CBR-019 ohne kurzes LineTool, zusätzliche Zugeinheit und StrongTool-Erweiterung

## Der KOMPLETT- Arbeitsplatz FÜR STAHL UND ALU

Die Ergonomie spielt für den Anwender eine entscheidende Rolle. Das extrem niedrige Gewicht der CBR-Zugkomponenten reduziert den Kraftaufwand bei alltäglichen Richtarbeiten erheblich. Zudem ermöglichen die leichten Werkzeuge noch gefühlvolleres Arbeiten an Stahl- oder Alukarosserien.

Das neu entwickelte CBR-System mit seinem umfangreichen Zubehör bietet dem Anwender deutlich mehr Flexibilität bei der Reparatur – egal ob an PKWs, SUVs oder an Nutzfahrzeugen.

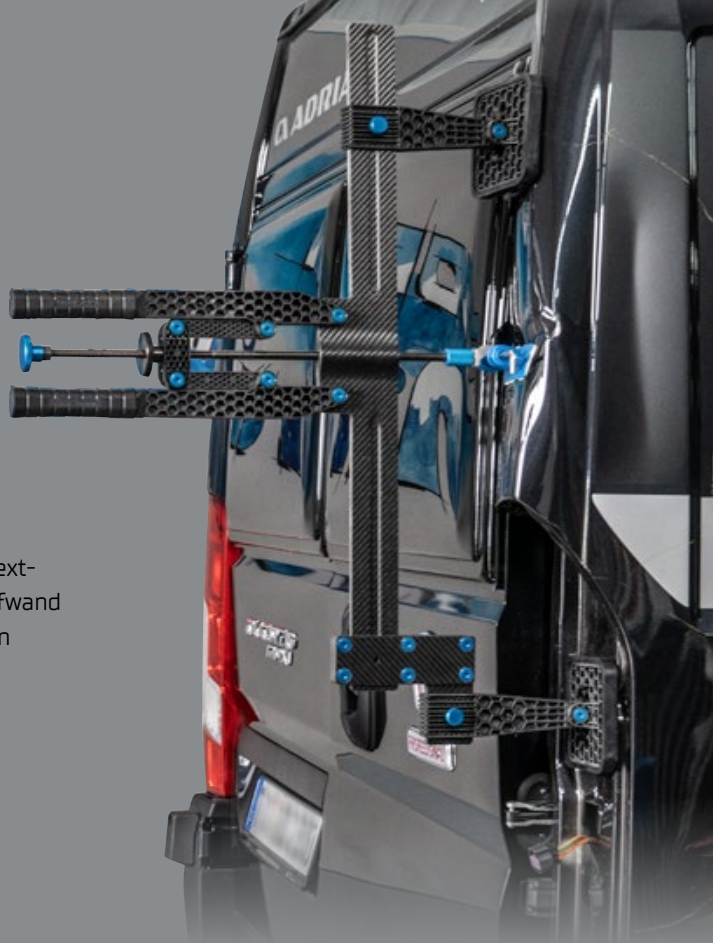

Instandsetzung verschweißte C-Säule aus Stahl



Lukrative Reparatur von Schraubteilen, wie z.B. diese Heckklappe aus Aluminium



### CBR-C1 PowerInverter

Gerade bei sehr dünnen und höherfesten Blechen gewährleistet der neuentwickelte CBR-C1 PowerInverter mit seiner intelligenten Steuerung Prozesssicheres Arbeiten in allen Aufgabenbereichen. Die einfache Bedienung und vordefinierte Programme bringen eine deutliche Zeitersparnis und mehr Effizienz.

Die einzigartige, außerordentlich leistungsstarke Stromquelle des CBR erfüllt alle gültigen internationalen Normen und Standards.

# GlueTech

KLEBETECHNIK



## **Immer für eine Überraschung gut – die CBR-Klebertechnik!**

Insbesondere für Schäden an Schweller, Seitenwand, Haube oder am Heckteil eignet sich die Klebertechnik ideal. Bis zu 80% der Deformation lassen sich damit in extrem kurzer Zeit rückverformen.



MKS-100 CBR-Klebertechnik-Set



MGT-400 GlueTech+

## CBR STRONGTOOL [CBR-ST-00]

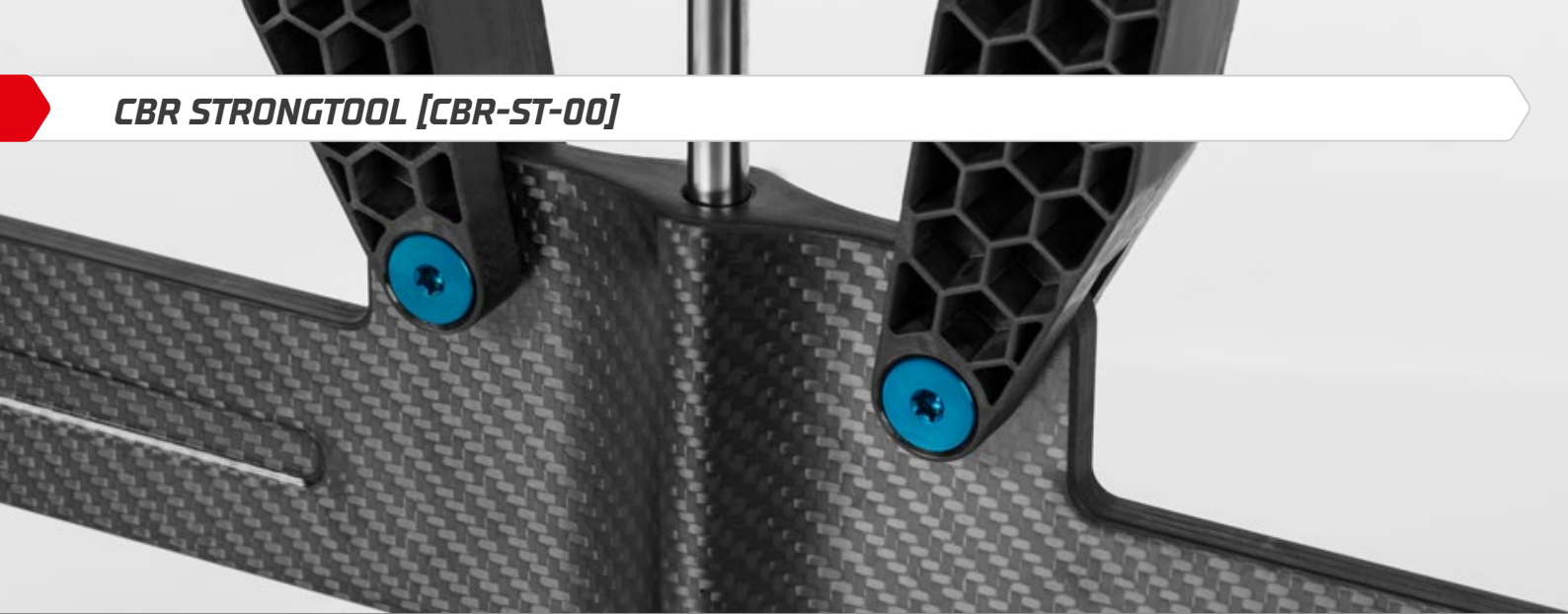

Wie der Name schon sagt, ist das CBR StrongTool das Zugwerkzeug, mit dem sich Zugkräfte bis zu 2 Tonnen aufbauen lassen und welches die präzise, gefühlvolle und schnelle Rückverformung auch in stabilen Bereichen der Karosserie-Aussenhaut ermöglicht. Das sehr niedrige Gewicht von nur 4,0 kg, inklusive der Abstützfüsse und die perfekte Ergonomie des Werkzeugs erleichtern dem Anwender die Arbeit.

Durch die neue Schnellverstellung der Zugspindel ergibt sich ein erheblicher Zeitvorteil bei der Instandsetzung.

Mit der optional zum StrongTool erhältlichen Erweiterung / Verlängerung lassen sich auch Abstützpunkte erreichen, die auf stark unterschiedlichen Ebenen, bzw. weit auseinander liegen.

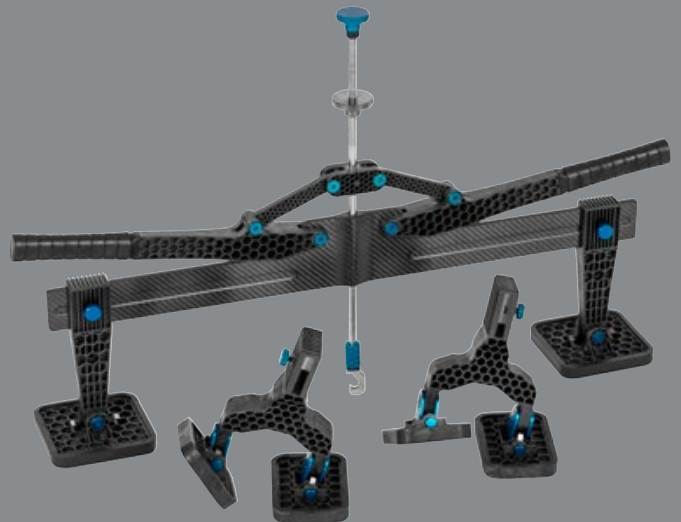

CBR-ST-00

### Das StrongTool: Extrem stark!

- ⊕ Extrem leichter Grundkörper aus hochwertigem, gegossenem Carbon.
- ⊕ Innovative Wabenstruktur an Hebel und Abstützfüßen
- ⊕ Spindel-Schnellverstellung
- ⊕ Die effektive Hebelmechanik ermöglicht kraftvollen, aber gefühlvollen Zug und sanftes „Walken“ des Materials.
- ⊕ Einrasten in Hebel-Endposition hält das Blech unter Zug und ermöglicht bequemes Lösen der Restspannung durch leichtes Abklopfen.
- ⊕ Kürzeste Rüstzeiten

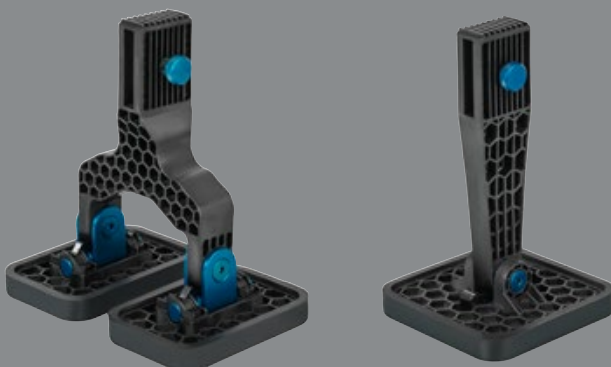

### Lieferumfang CBR-ST-00

- 1x StrongTool-Grundkörper mit Spindel-Schnellverstellung
- 2x Einzelfuß CBR StrongTool | ST-30
- 2x Doppelfuß CBR StrongTool | ST-60
- 1x Zer-Haken | CMA-121-2

## CRB LINETOOL 100 / 160 (CBR-LT-110 / CBR-LT-00)

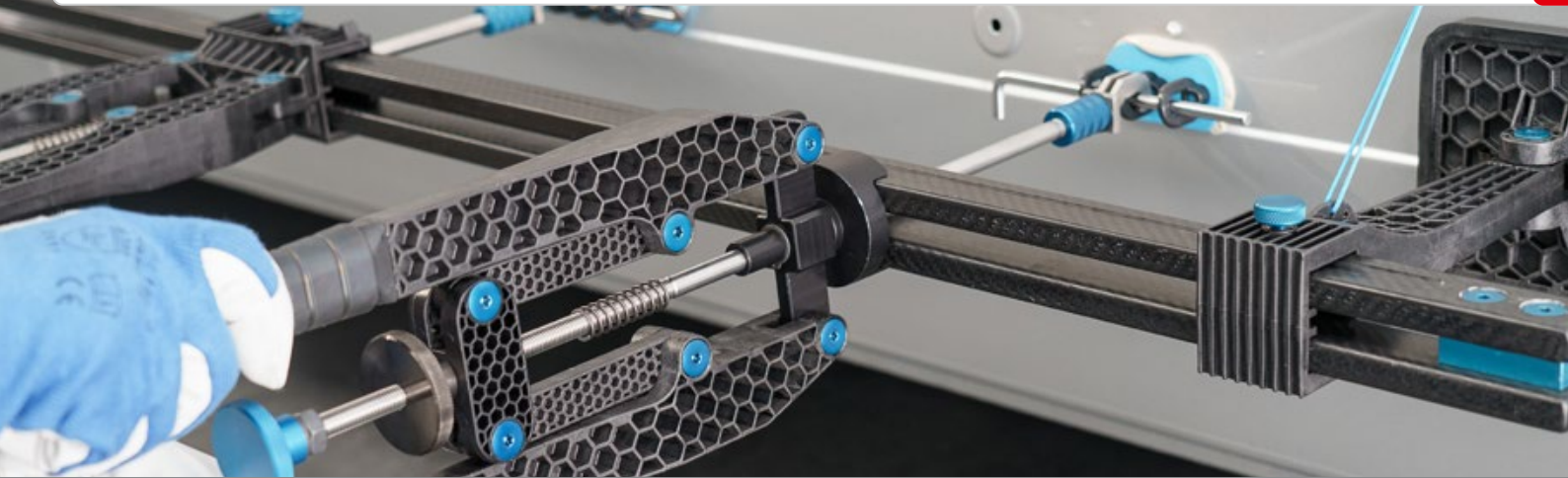

CBR-LT-110  
Länge: 100 cm

Das CBR LineTool ist wichtiger Bestandteil des CBR Reparatursystems, weil es durch seine verschiebbare Zugeinheit vielseitig einsetzbar ist. Das in Längen von 1000 mm und 1600 mm erhältliche Zugwerkzeug ist bei der Instandsetzung von Aussenhaut-Schäden, besonders an Türen, Hauben, Seitenwänden, sowie im Schweller- und Dachbereich einsetzbar.

Es kann mit weiteren Zugeinheiten versehen werden, welche beliebig voneinander auf dem LineTool positioniert werden können. Dadurch kann an mehreren Punkten gleichzeitig, gezielt rückverformt werden.



### **Nicht nur an Nutzfahrzeugen erste Wahl**

- ⊕ Extrem leichte und stabile Konstruktion aus Carbon und carbonfaserverstärktem Kunststoff in Wabenstruktur.
- ⊕ Geeignet für Reparaturen an Seitenwand, Dach, Heckklappe, Haube etc. an PKW und Nutzfahrzeugen.
- ⊕ Optimales Richten von geraden optischen Kanten
- ⊕ Saugfüße für sicheres Fixieren und bequemes Ansetzen an die Bit-Zugstange.
- ⊕ Länge 1.600 mm, optional mit Länge 1.000 mm erhältlich

### **Lieferumfang CBR-LT-110 / CBR-LT-00**

- 1x LineTool 1000 / 1600-Grundkörper mit Spindel-Schnellverstellung
- 2x Einzelfuß CBR LineTool | LT-30
- 2x Doppelfuß CBR LineTool | LT-60
- 1x 2er-Haken | CMA-121-2

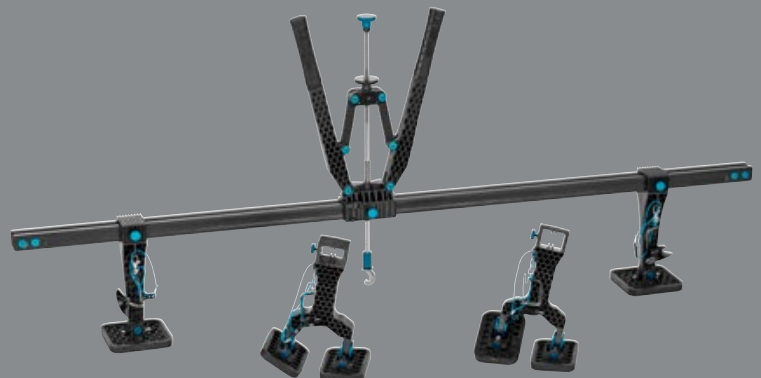

CBR-LT-00  
Länge: 160 cm

## CBR EASYTOOL [CBR-ET-00]



Bei diesem Werkzeug macht sich der enorme Gewichtsvorteil der CBR Zugkomponenten ganz besonders bemerkbar. In Verbindung mit der sehr guten Ergonomie ermöglicht das CBR EasyTool schnelles, präzises und ermüdungsfreies Arbeiten, sowohl bei Finish-Arbeiten, als auch bei der Beseitigung von Streifschäden und Parkdellen.

Die neuen kurzen, asymmetrischen Stützfüsse erleichtern das Richten von Karosseriekanten deutlich. Das EasyTool ist vielseitig einsetzbar, sowohl mit der Stromquelle, als auch in Verbindung mit der CBR-Klebetechnik.

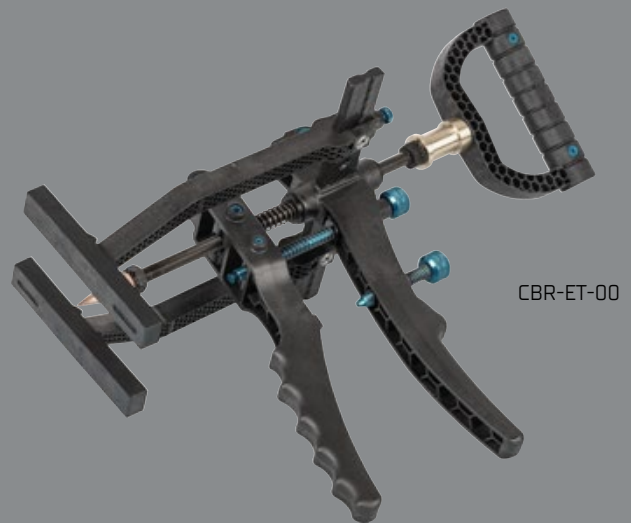

### Das EasyTool: Genial einfach – einfach genial!

- ⊕ Extrem leichte Ausführung mit carbonfaserverstärktem Kunststoff in Wabenstruktur. Optimale Ergonomie und ermüdungsfreies Arbeiten durch handgeformte Griffe und individuelle Einstellung der Griffweite.
- ⊕ Sehr gefühlsvolles Arbeiten. Keine Überdehnung, Risse oder Überzug wie bei Schlaghammer / Spotter.
- ⊕ Verstellbare, schnell austauschbare Füße bieten höchste Variabilität. Beim Arbeiten stören keine unnötigen Stützen und Bauteile.
- ⊕ Das Anschlusskabel ist leicht drehend am Griff gelagert und stört nicht beim Arbeiten.
- ⊕ Geeignet für höherfeste Außenhautbleche, Aluminium-Instandsetzung und Klebetechnik.
- ⊕ Hochwertige, massive und beschichtete Schweißspitze für hohe Standzeit. Einfaches Reinigen der Spitze durch mehrmaliges Anschweißen auf sauberer Fläche.
- ⊕ Minimale Rüstzeiten – immer einsatzbereit.



### Lieferumfang CBR-ET-00

- 1x EasyTool Grundkörper
- 3x Aufsätze quadratisch S/M/L | ET-15/17/19
- 3x Aufsätze rund S/M/L | ET-21/23/25
- 2x Fuß gerade | ET-27
- 2x Füße kurz links/rechts | ET-29-L / ET-29-R

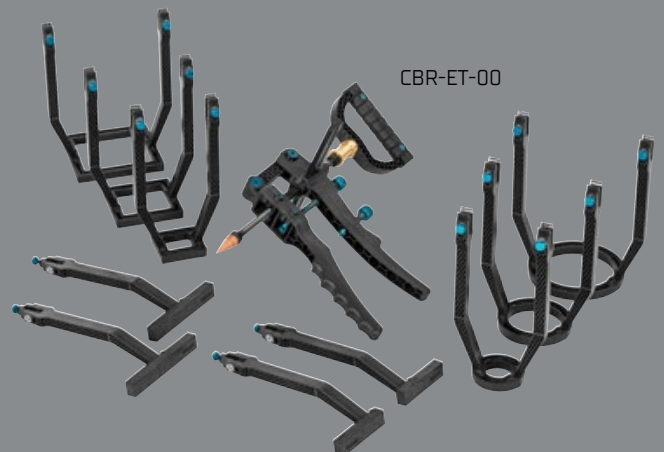





CBR-LV-00

Das Hebelwerkzeug CBR LeverTool kommt immer dann zum Einsatz, wenn die Situation im Umfeld der Beschädigung nur einen einzigen Abstützpunkt ermöglicht. Durch den schnellen Umbau von ziehender zu drückender Bedienung ist dieses Werkzeug bei vielen Arbeiten zu verwenden – auch hier ist das geringe Gewicht ein grosser Vorteil für den Anwender.

### Die ideale Ergänzung zu Strong- und LineTool

- ⊕ Einfache Anwendung mit Druck oder auch Zug
- ⊕ Gefühlvolles Arbeiten. Keine Überdehnung, Risse oder Überzug wie bei Schlaghammer / Spotter.
- ⊕ Verstellbare, schnell austauschbare Füße. Die Füße bleiben durch Federmechanik in jeder Position stehen. Kein Gefummel beim Ansetzen.
- ⊕ Geeignet für höherfeste Außenhautbleche, Aluminium-Instandsetzung und Klebetechnik
- ⊕ Extrem leichte und dennoch stabile Bauweise



Einsatz mit Doppelfuß beim Drücken



Einsatz mit Einzelfuß beim Ziehen

### Lieferumfang CBR-LV-00

- 1x Hebel für LeverTool, Länge 1.100 mm | LV-01
- 1x LeverTool-Gleitrahmen | LV-02
- 1x Einzelfuß CBR LeverTool | LV-30
- 1x Doppelfuß CBR LeverTool | LV-60
- 1x 2er-Haken | CMA-121-2



## ERWEITERUNGSSET CBR STRONGTOOL (ST-80)



### Einfach mehr Flexibilität

Das Erweiterungsset für das StrongTool gewährleistet optimalen, kraftvollen Zug mit dem StrongTool auch bei deutlichen Höhenunterschieden oder bei fehlender Abstützmöglichkeit, z. B. am Kniestück oder an Nutzfahrzeugen.

Die Einzelteile können variabel kombiniert werden, so dass in der Praxis bei jeder Aufgabenstellung schnell eine passende Abstützung gefunden wird.

StrongTool-Erweiterungsset | ST-80

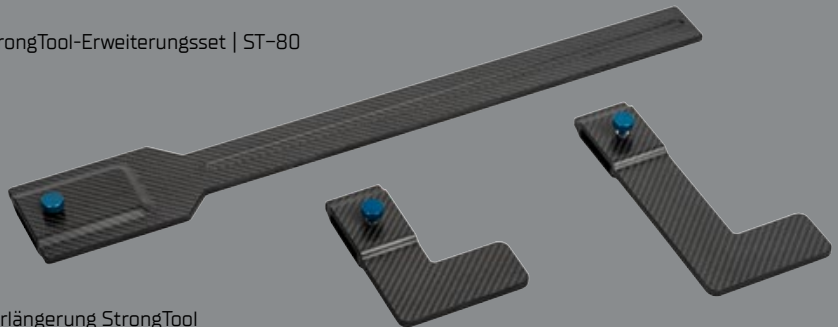

Verlängerung StrongTool  
Länge 60 cm | ST-81

L-Abstufung StrongTool  
Länge 9 cm | ST-82

L-Abstufung StrongTool  
Länge 18 cm | ST-83

### Lieferumfang ST-80

- 1x Verlängerung StrongTool, 60 cm | ST-81
- 1x L-Abstufung StrongTool, 9 cm | ST-82
- 1x L-Abstufung StrongTool, 18 cm | ST-83

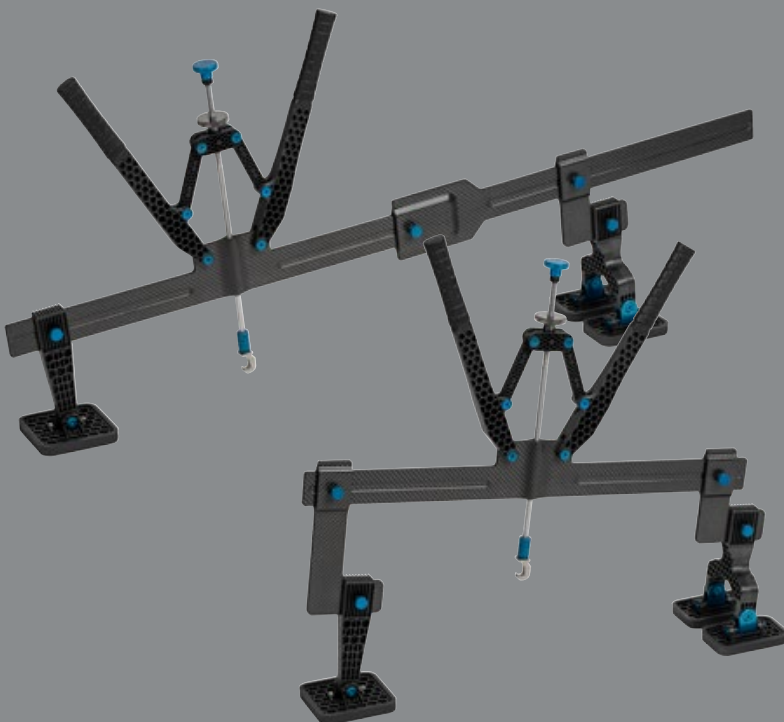

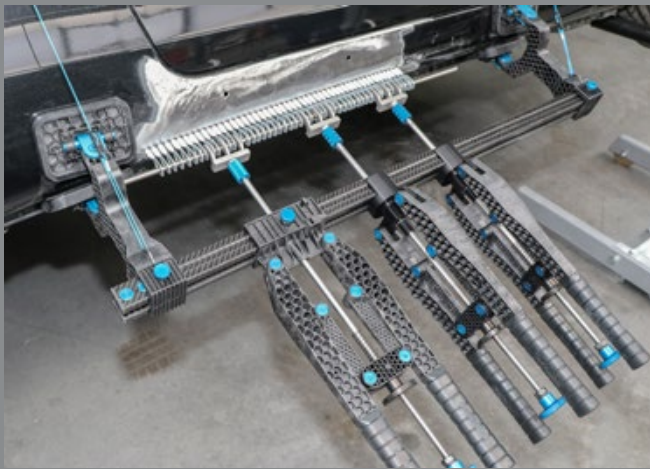
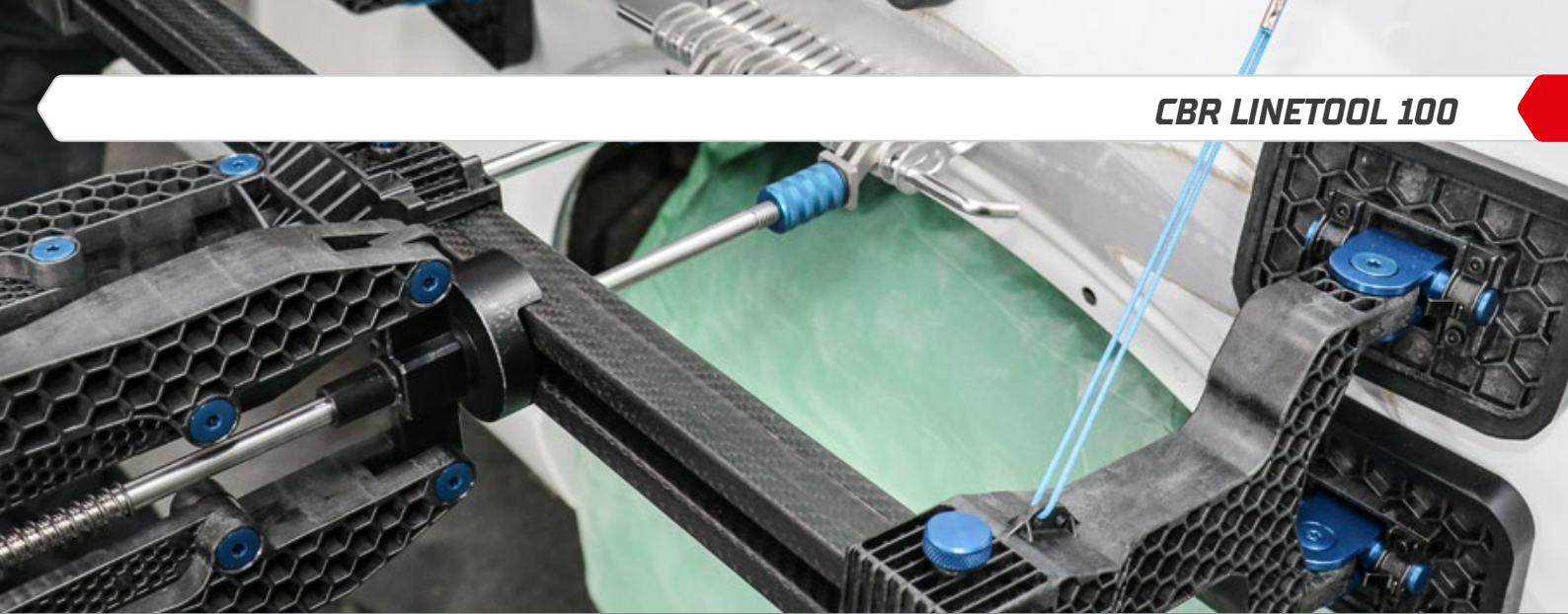

LineTool 100 im Einsatz mit drei Zugeinheiten  
CBR-LT-200

Das kurze CBR LineTool 100 ist die ideale Ergänzung zum 160er LineTool und sollte an keinem CBR-Systemwagen fehlen. Insbesondere in Kombination mit dem langen LineTool, einem StrongTool sowie einer zweiten Zugeinheit bildet es ein äußerst flexibles Setup. Sie können damit an mehreren Positionen gleichzeitig ziehen und Schäden noch kontrollierter und effizienter angehen.

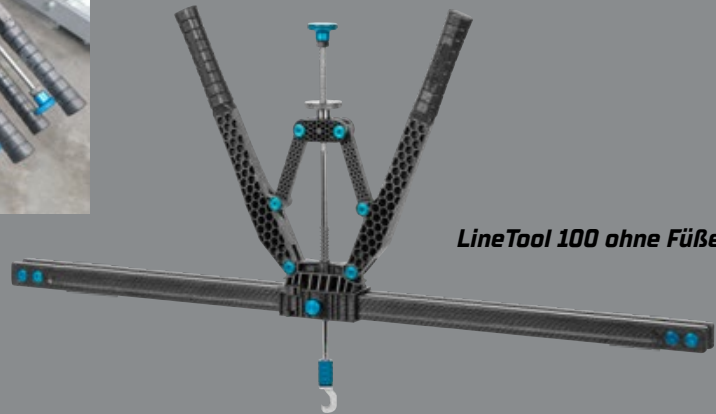

*LineTool 100 ohne Füße | CBR-LT-100*

## ZWEITE ZUGEINHEIT CBR LINETOOL (CBR-LT-200)

### *Zweite Zugeinheit CBR LineTool | CBR-LT-200*

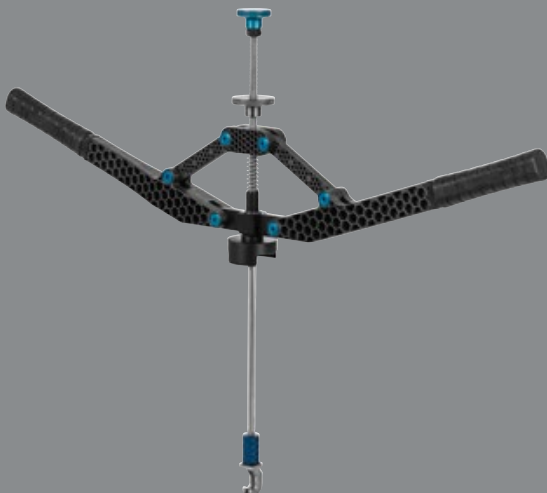

Die zusätzliche LineTool-Zugeinheit kann unabhängig von der verschiebbaren Grund-Zugeinheit auf dem LineTool 100 oder dem LineTool 160 positioniert werden.



## CBR HANDZUG- & GLEITZUGGERÄTE

Diese Werkzeuge werden meist dort eingesetzt, wo der Einsatz des EasyTool wegen schlechter Zugänglichkeit nicht möglich ist

### CBR Handzuggerät (CBR-ZH-01)



#### Einsatz des CBR Handzuggerätes

Ziehen von großflächigen, weichen Dellen im Blech bei gleichzeitigem Entspannen mit dem Aluminiumhammer und Einziehen von kleinen Beulen und Spitzen im Blech.

### CBR Gleitzuggerät (CBR-ZH-02/03)

CBR-ZH-02  
Zuggewicht 730 g  
Spindellänge 210 mm

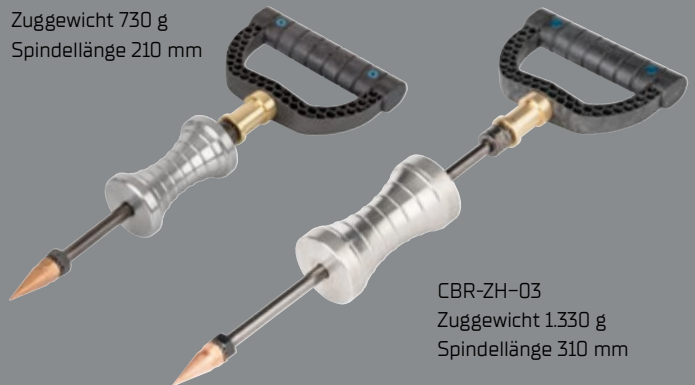

CBR-ZH-03  
Zuggewicht 1.330 g  
Spindellänge 310 mm



#### Einsatz des CBR Gleitzuggerätes

Entfernen von kleinen, harten Dellen, wenn die beschädigte Stelle noch mit eingerastetem StrongTool oder LineTool unter Zug steht und Ausbeulen an tiefen, verwinkelten und schwer zugänglichen Stellen

## CBR ALUMINIUM-HÄMMER

Die Hämmer werden zum Ausbeulen, als Stemmer und beim Rückverformen zum Entspannen von Kanten, Sicken und Flächen verwendet.

- ⊕ Leicht mit ausgewogener Gewichtsverteilung
- ⊕ Spezial-Aluminium-Guss aus einem Stück
- ⊕ Hochwertiger Anti-Shock-Griffüberzug

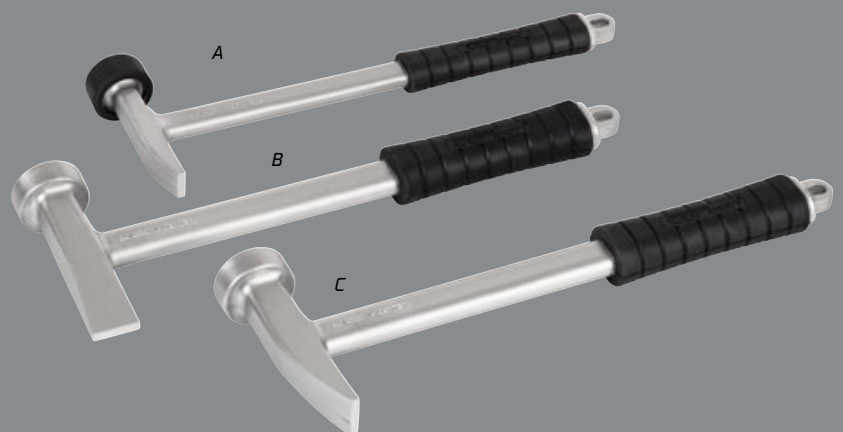

#### CBR Hammer-Kit, 3-teilig

- A Ausbeulhammer S mit Gummikappe (330 g / horizontal) | H01-HG
- B Ausbeulhammer L (555 g / vertikal) | H03-V
- C Ausbeulhammer L (555 g / horizontal) | H03-H

Hammer-Länge ca. 350 mm

**L-Ausbeulwinkel** zum Lösen von Spannungen im Karosserieblech | CSH-65-0150-8



Der CBR-C1 ist als multifunktionale Stromquelle das Herzstück des CBR-Reparatursystems. Über Drucktasten können intuitiv die sechs Grundprogramme angewählt sowie die Einstellung für Schweißzeit und Leistung eingestellt werden.

In jedem Programm sind die Basiswerte im Hinblick auf moderne dünne und höherfeste Karosseriebleche in der Steuerung hinterlegt. Diese kann der Anwender über Zeit und Leistung individuell anpassen.

Die Bedienoberfläche ist vollständig in Deutsch verfügbar.

Kurze Schweißzeiten bei hohen Strömen gewährleisten weniger Einbrand und geringe Wärmeeinwirkung – ein weiterer Garant für hohe Reparaturqualität.

## Höchste Leistung und Prozess-Sicherheit

- ⊕ Automatische Kontaktschweißung
- ⊕ Automatischer oder manueller Betrieb möglich
- ⊕ Hochwertigste Elektronik sorgt für gleichbleibendes, konstantes Schweißergebnis
- ⊕ Optimal geeignet für moderne dünne und höherfeste Bleche. Kein Nebenschluss wie bei Wellendraht
- ⊕ Hohe Ergonomie: Geformter Griff, hochflexible Kabel und langlebige Ausführung
- ⊕ Sofort einsatzbereit. Keine unnötigen Rüstzeiten
- ⊕ Keine Gefügeveränderung, geringe Gefahr von Lochdurchbrand durch kurze Schweißzeiten
- ⊕ Neu entwickelte Masseklemme bietet mehrere Möglichkeiten für effektiven Masseschluss
- ⊕ Keine Kurzschlussgefahr beim Einschalten
- ⊕ Einfache, selbsterklärende Bedienung über Touch-Panel mit LED-Anzeige

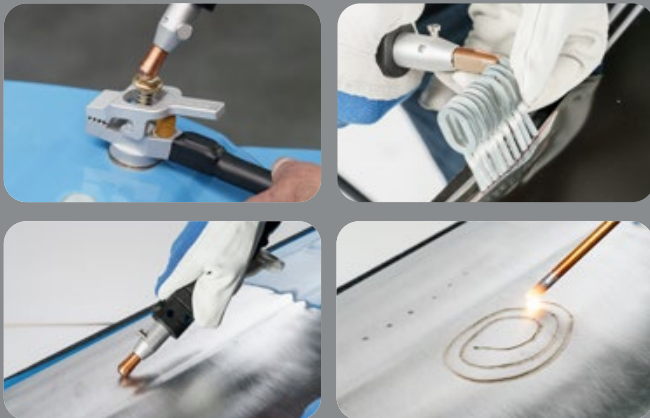

## Technische Daten CBR-C1

Anschluss	220-240V, 50/60 Hz, 30A
Eingangstrom	In 16 A
Nennleistung	3 kVA bei 50% Einschaltdauer
Abmessungen	440 x 300 x 220 mm
Gewicht	23,5 kg

## Elektrodensatz inklusive

- A Kupferelektrode – flach | CBR-U-B22
- B Kupferelektrode – kugelform | CBR-U-B12
- C Bithalteelektrode – schmal | CBR-U-B10
- D 2x Kohleelektrode | CBR-U-B14
- E Adapter Kohleelektrode | C1-18

## Optional für Aluminiuminstandsetzung

- F Einziehelektrode Edelstahl | CBR-U-B17
- G Einziehelektrode Aluminium | CBR-U-B16

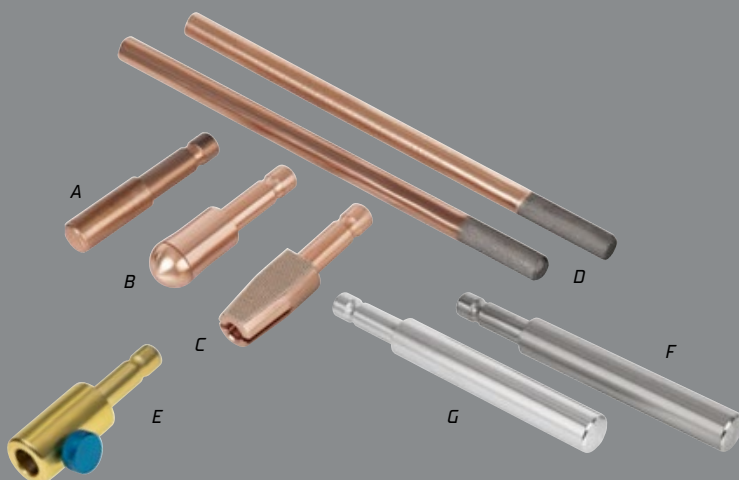

# CBR POWERINVERTER [CBR-C1]



**Modernste Technik:** Konstante, zuverlässige Oberflächenschweißung ohne Beschädigung des werkseitigen Korrosionsschutzes auch bei dünnen und höherfesten Blechen.



**Multi-Ground-Masseklemme** für optimalen Masseschluss. Die Klemme wird entweder am blankgeschliffenen Blech angeklemt oder mit dem Schweißprogramm „Masse“ mit Hilfe der Elektrode im EasyTool oder der Bithalteelektrode automatisch angeschweißt. Nach Ende der Arbeiten löst man die angeschweißte Klemme einfach durch Drehen der Schweißspitze ab.



MultiTool Automatik | C1-04



Kabel für EasyTool | C1-08



Massekabel mit Klemme | C1-02



MultiTool Automatik | C1-04



MultiTool-Einzug – verstärktes Spezialkabel für umfangreichere Einzugsarbeiten | C1-08



Flexible Masse für CBR-C1 | CM-030



Strom-Anschlusskabel mit Stecker (16 A) für CBR-Systemwagen | CM-029-06



Verlängerungskabel | CM-029-14



Masseklemme | CBR-MK-00



Gerade CBR-Bits | MB-2  
800 g = ± 100 Stück



Gedrehte CBR-Bits | MB-3  
800 g = ± 100 Stück

Die CBR-Bits sind das kraftübertragendes Medium zwischen dem CBR StrongTool, dem CBR LineTool, dem CBR LeverTool, sowie dem CBR Press-System und den instandzusetzenden Flächen und Kanten der Karosserie-Außenhaut. Die CBR PowerBits (MB-4 gedreht, MB-5 gerade) werden aus speziell legiertem Material gefertigt und eignen sich ganz besonders für die Instandsetzung von modernen, höherfesten Blechen, z. B. an Schwellerblechen. Durch die schlanke Geometrie der speziell legierten CBR PowerBits können auf die gleiche Länge selbst in der gedrehten Variante doppelt so viele Bits aufgeschweißt werden. So lassen sich sehr hohe Kräfte übertragen..

### Einfach besser reparieren mit CBR-Bits

- ⊕ Spezielle Legierung für prozesssicheres Arbeiten auch an höher legierten Außenhautblechen
- ⊕ Extra lange Ösen für das bequeme Einführen der Zugstangen auch bei starken Deformationen
- ⊕ Gerade Bits für Instandsetzung mit hohen Zugkräften an stabilen Bereichen wie Schweller und Kniestück, sowie gedrehte Bits für leichte und mittlere Schäden und Konturen. Die gedrehte Variante reduziert Querzug auf Karosseriekanten.
- ⊕ Bis zu 10-maliges Nachschneiden mit dem BitCutter möglich

### CBR PowerBits

Spezielle legierte Bits mit schlanker Geometrie für höherfeste Außenhautbleche, z.B. Schweller

MB-4 (gedreht)  
MB-5 (gerade)  
VE = je 100 Stück



## CBR BITCUTTER [CM-024]



### Lieferumfang

CBR BitCutter | CM-024  
2x Montagehaken  
Kunststoffkoffer



Durch unterschiedlichen Abbrand der Bits und verschiedene Legierung der höherfesten Außenhautbleche kommt es zu Problemen beim Aufsetzen der Bits. Um eine qualitativ hochwertige Reparatur zu erreichen, müssen die Bits nach dem Gebrauch nachgeschnitten werden. Bei der Reparatur ist ferner darauf zu achten, dass immer nur gleich lange Bits verwendet werden.

- ⊕ Schnelles und sicheres Ablängen der CBR-Bits
- ⊕ Einstellrad mit 10 unterschiedlichen Längen
- ⊕ Profi-Werkzeug für die Werkstatt, pneumatischer Antrieb
- ⊕ Geringer Wartungsaufwand - hohe Standzeit

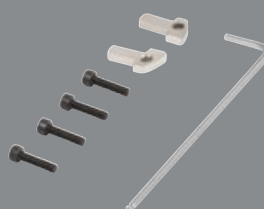

BitCutter-Umrüstsatz  
für PowerBits | CM-024-3

## LACKENTFERNUNGSKIT (CM-023)



### CM-023 Lackentfernungskit

- |   |   |   |  |
|---|---|---|--|
| A | VARILEX WSF 1800 W, 240 V   65000   | E | 10x ZIRCOTEX-FIX-Clean, schwarz, Ø 150 mm, 15 mm stark   80900 |
| B | Haftstützteller, Ø 98 mm, M14   80100p  | F | 5x FIX-Zirkon-Teller, Ø 150 mm, K80   80917                    |
| C | Haftstützteller, Ø 150 mm, M14   80150p   | G | 5x FIX-Zirkon-Teller, Ø 150 mm, K120   80919                   |
| D | Haftstützteller, Ø 150 mm, M14 (o. Mittelzentrierung) flexibel; schwarz   70436 |   |  |



## ZIRKON-FÄCHERSCHLEIFSCHEIBEN

- 100% RZ-Zirkon Gewebe mit enormer Schleifleistung und sauberem Schlibbild durch federnde Elastizität

- Trimmt sich selbst (Schleifen bis zum letzten Korn!)
- Hanf-Stützteller, dadurch geruchloses Abschleifen

### Plantex Universal Zirkon-Fächerschleifscheibe

- |                             |                              |
|-----------------------------|------------------------------|
| Ø 125 x 22 mm, K 40   92240 | Ø 125 x 22 mm, K 80   92280  |
| Ø 125 x 22 mm, K 60   92260 | Ø 125 x 22 mm, K 120   92290 |

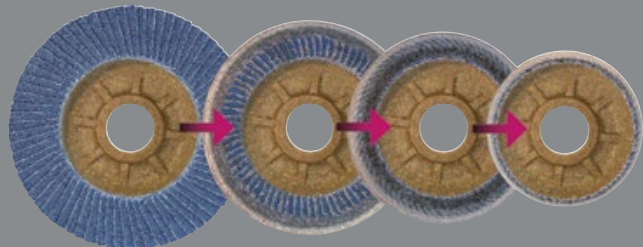

## FIX KLETT SOFT DÄMPFUNGSADAPTER, 143mm (80155)

80155

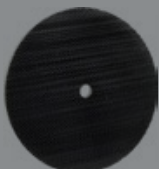

Der FIX-KLETT Soft-Dämpfungsadapter ist mit dem Haftstützteller Art-Nr. 80150p zu verwenden.



80150p





## Kleinteileset (CM-060)

- A Kunststoffkeil schmal | CZ-122A
- B Kunststoffkeil breit | CZ-113
- C Stahlmaßstab 1000 mm | MZ-10
- D Permanent-Textmarker | MZ-11
- E Kontroll-Marker, breit | MZ-11k
- F Reißnadel | MZ-12
- G HighTef Oil (100 ml) | TEF-01
- H Drahringe für die Bit-Aufbewahrung (6 Stück) | MZ-13
- I Flexible Masse | CM-030
- J Diamant-Elektrodenfeile | 358118
- K 1er-Zughaken, drehbar | CMA-121-1
- L 3er-Zughaken | CMA-121-3
- M L-Ausbeulwinkel | CSH-65-0150-80
- N Schlichtfeile fein | KF-14103353-1
- O Einmaulschlüssel | CM-029-20
- P 3x Schweißspitze | M-02

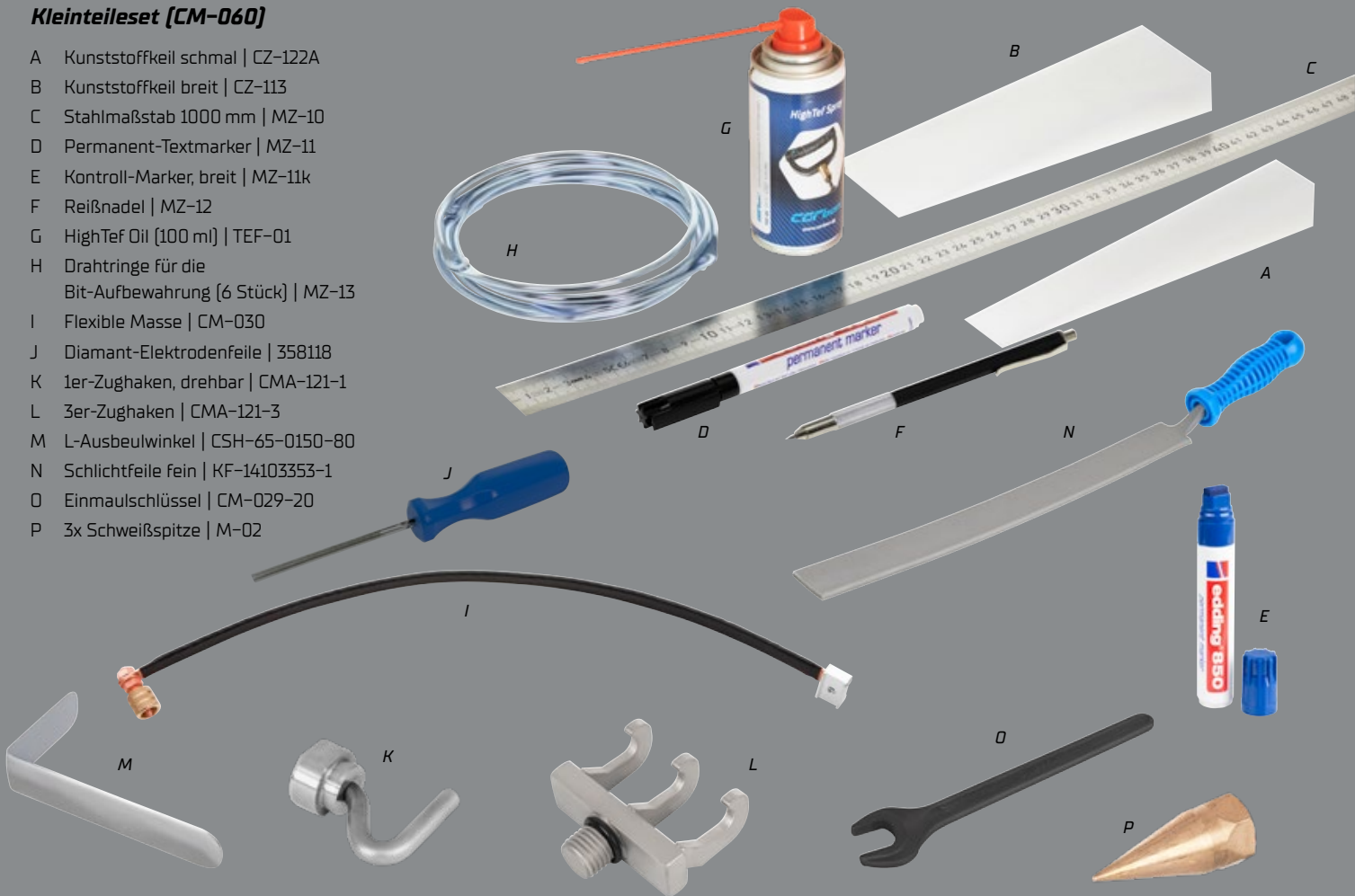

## CBR ZUGSTANGEN

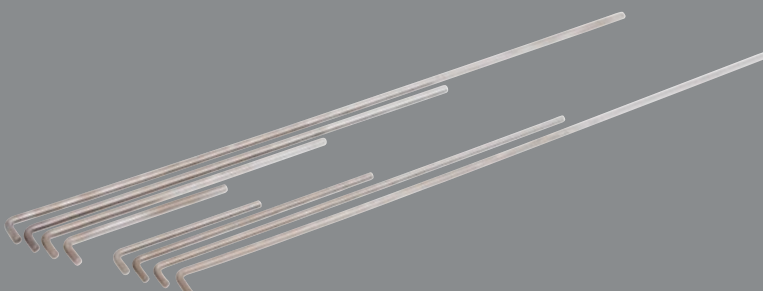

### Zugstangensatz Ø 7 mm | CM-025

4 Stück, 160 / 250 / 450 / 650 mm

### Zugstangensatz Ø 8 mm | CM-026

4 Stück, 160 / 250 / 450 / 650 mm

Alle Zugstangen auch einzeln erhältlich.

## PROFESSIONELLE SCHULUNG BEI DER AUSLIEFERUNG



Damit Sie das CBR-Reparaturkonzept in Ihrem Betrieb optimal nutzen können, führen wir bei der Auslieferung des Systems immer eine gründliche Schulung durch. Wir wissen: Nur perfektes Werkzeug kombiniert mit dem richtigen Know-how bringt erstklassige Ergebnisse.

Alle unsere Trainer sind erfahrene Instandsetzungsspezialisten, jeder mit umfangreichem Know-how aus langjähriger Reparaturpraxis.

Die CBR-Grundeinweisung dauert in der Regel vier bis sechs Stunden. Der Trainer demonstriert dabei detailliert die Anwendung aller Werkzeuge, erläutert die genaue Vorgehensweise und arbeitet gemeinsam mit den Mitarbeitern praxisnah verschiedene Schadenstypen durch.

Machen Sie Ihren Betrieb und Ihre Mitarbeiter fit für die Zukunft:

- ⊕ Die CBR-Systemkomponenten und die richtige Anwendung
- ⊕ Schnelles Vorrichten mit der CBR-Klebeteknik
- ⊕ Bedienung und Einstellungen am CBR-C1 PowerInverter
- ⊕ Praktische Anwendung und Anschweißen von Bits
- ⊕ Übungen mit den Line-, Lever-, Strong- und EasyTool
- ⊕ Richten von Kanten
- ⊕ Herangehensweise bei verschiedenen Schadensbildern

Durch den effizienten Know-how-Transfer ist die Akzeptanz und die Motivation bei den Mitarbeitern sehr hoch, das System im Tagesgeschäft von Anfang an erfolgreich zu nutzen.



Höchste Herausforderungen meistern: Carbon-Trainer bei anspruchsvollen Live-Reparaturen wie bei den Würzburger Karosserie und Schadenstagen 2022

## IN-HOUSE SCHULUNGEN: DIE KAROSSERIE-EXPERTEN BEI IHNEN IM BETRIEB



Selbstverständlich führen wir unsere Grund- und Aufbau-schulungen für das CBR-System, AluRepair sowie die Lackschadenfreie Ausbeultechnik bei ausreichender Teilnehmerzahl auch direkt bei Ihnen vor Ort an. So sparen Sie Fahrt- und Übernachtungskosten und können gleich mehrere Mitarbeiter auf den neusten Stand der Technik bringen.

Fragen Sie uns einfach an!



## Lackschadenfreies Ausbeulen leichtgemacht

Mit dem „kleinen“ Klebeset CM-040 können Schadensbilder ohne Lackbeschädigung kontrolliert mit vorhandenen CBR Zuggeräten repariert werden.

Zum Einsatz kommen dabei Kunststoff-Zugbolzen und speziellen Pads, die mit erhitztem Spezial-Kunststoffkleber eine ausreichende Verbindung zur Oberfläche ermöglichen. Nach dem Ausziehen der beschädigten Stellen wird der Kleber rückstandsfrei von der lackierten Fläche entfernt.



### Lieferumfang CM-040

- 1x Spezial-Reiniger (250 ml) | CKS-302-AOL
- 1x Klebepistole Gluematic Steinel | CKS-303
- 1x Kofferaufbewahrung | CKS-304
- 1x Spezialkleber, beige (250 g) | CGP-902
- 1x Spezialkleber, silber (250 g) | CKS-307
- 1x Teflon-Schlagwerkzeugset (3 Stück) | CZ-112
- 1x Adapter für EasyTool, 10 mm | CM-042
- 1x Klebepads | CKS-10200
- 1x Klebepads | CKS-309

### Klebepads CKS-10200

6 verschiedene Größen, blau

- Klebetab Gr. 1, Ø10 mm | CKS-10258
- Klebetab Gr. 2, Ø13 mm | CKS-10259
- Klebetab Gr. 3, Ø16 mm | CKS-10260
- Klebetab Gr. 4, Ø22 mm | CKS-10261
- Klebetab Gr. 5, 16 x 32 mm | CKS-10262
- Klebetab Gr. 6, 19 x 41 mm | CKS-10263

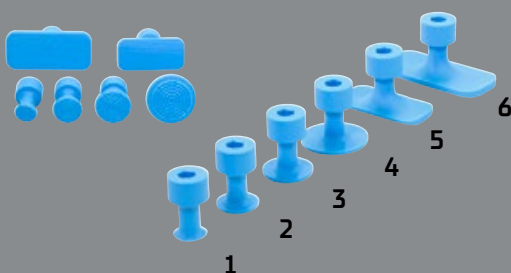

Wechselmöglichkeit der Spitze am Systemwagen



Eingrenzung des Zugbereichs durch verschiedene EasyTool-Aufsätze

### Klebepads CKS-309

- Zugbolzen Gr. 1, Ø15 mm | CKS-312-a
- Zugbolzen Gr. 2, Ø20 mm | CKS-313-a
- Zugbolzen Gr. 3, Ø25 mm | CKS-314-a
- Zugbolzen Gr. 4, Ø30 mm | CKS-315-a
- Zugbolzen Gr. 5, oval, 30 x 50 mm | CKS-316-a

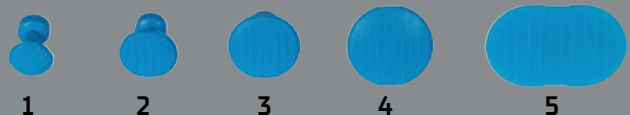

MKS-100

# CBR

## KLEBTECHNIK-SET



- ⊕ Drastische Verkürzung der Reparaturdauer und hoher Ertrag durch extrem schnelles Vorrichten von Schäden. Sensationelle Ergebnisse bereits nach wenigen Minuten!
- ⊕ Optimale Rückverformung bei runden Flächen ohne Karosserieanten
- ⊕ Verkleinert den Bereich, der entlackt werden muss: weniger Aufwand in der Lackvorbereitung
- ⊕ Keine Wärmeeinbringung in das Material
- ⊕ Wiederverwendbare Klebepads in verschiedenen Größen und Härtegraden
- ⊕ Ideal für Stahlbleche – ein Muss für Aluminium



### Lieferumfang MKS-100

- 1x Klebepistole Gluematic | CKS-303
- 1x Reiniger [250 ml] | CKS-302
- 2x Spezialkleber, beige [250 g] | CGP-902
- 2x Klebepad-Set blau, mittel | B-200
- 1x Klebepad-Set schwarz, hart | S-300
- 1x Kunststoffkeil | CZ-122b
- 1x Kofferaufbewahrung | CKS-304

Alle Artikel sind auch einzeln erhältlich.



Blaue, flexible Pads für normale und weiche Verformungen | B-200



Schwarze, glasfaserverstärkte Pads für Rückverformung an harten und zähen Bereichen | S-300:



S-4

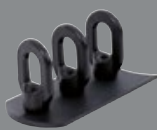

SC-3



S-3

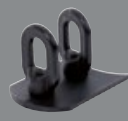

SC-2



S-2



SC-1



S-1



B-4

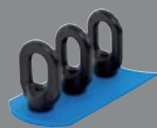

BC-3

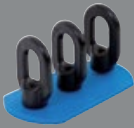

B-3

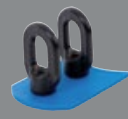

BC-2

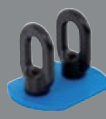

B-2



BC-1



B-1

# MGT-400

## GlueTech<sup>+</sup>

### KLEBETECHNIK



#### Lieferumfang MGT-400

- 1x Klebepistole Gluematic | CKS-303
- 1x Reiniger (250 ml) | CKS-302
- 2x Spezialkleber, beige (250 g) | CGP-902
- 3x GlueTech Plus Klebepad-Set blau | MGT-200
- 3x GlueTech Plus Zugleiste blau | MGT-11
- 1x GlueTech Plus Verbindungsplatte | MGT-10
- 1x Kofferaufbewahrung | MGT-401

Alle Artikel sind auch einzeln erhältlich.

Insbesondere für Schäden an Schweller, Seitenwand, Haube oder am Heckteil eignet sich die Klebetechnik ideal. Bis zu 80 % der Deformation lassen sich damit in extrem kurzer Zeit rückverformen.

Die Klebetechnik ergänzt bereits vorhandene Zugkomponenten und das CBR PushPull-System absolut perfekt. Durch die hohe Zeitersparnis amortisiert sich die Klebetechnik meist schon bei der Instandsetzung des ersten Schadens.

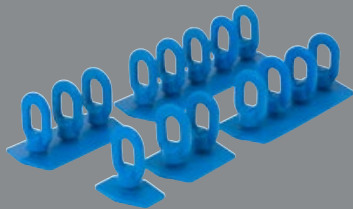

MGT-200  
GlueTech Plus Klebepad-Set blau



MGT-11  
GlueTech Plus Zugleiste blau

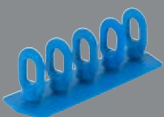

MGT-05  
5 Zugösen,  
13,5 cm lang

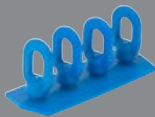

MGT-04  
4 Zugösen,  
10 cm lang

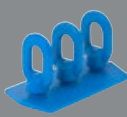

MGT-03  
3 Zugösen,  
8 cm lang

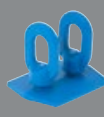

MGT-02  
2 Zugösen,  
5,5 cm lang



MGT-01  
1 Zugöse,  
4 cm lang



MGT-10  
GlueTech Plus  
Verbindungsplatte

STAND DER TECHNIK – EIN MUSS FÜR MEHR QUALITÄT

# AluRepair VISAR



- SCHWEISSLEISTUNG 1200 A
- HOHE ENERGIEEFFIZIENZ
- PARAMETER-BIBLIOTHEK FÜR DIE BOLZEN VERSCHIEDENER HERSTELLER
- ÜBER 4.000 PARAMETER-JOBS MÖGLICH
- PERFEKT FÜR STAHL UND ALU
- INDUSTRIE 4.0-FÄHIG

Moderne Karosserien im Multimaterial-Design [MMD] erfordern viel Know-how sowie erstklassige und innovative Reparaturlösungen. Mit AluRepair VISAR, dem weltweit einzigartigen, leistungsstarken 3-in-1-System lassen sich Aluminium-Bits sowie Gewinde-, Masse- und

Geräteträgerbolzen bis Ø 12 mm schweißen, und auch spezielle Auszugsbolzen für das schnelle Entfernen von Stanznieten setzen. Das passende Know-how für MMD und die Aluminium-Reparatur liefern wir Ihnen in unseren Trainings und Seminaren!

# AluRepair <sup>VISAR</sup>

3 IN 1 – IN PERFEKTION



*Jeder spricht darüber, wir zeigen Ihnen wie es geht!*



**Alu-Bit-Technologie**



**Stanznietenziehen**



**Bolzenschweißen**

Das Bolzen-Chaos in der Werkstatt wird immer größer, seit viele Ersatzteile ohne die notwendigen Bolzen ausgeliefert werden. In der Praxis werden diese häufig wenig fachgerecht mit MIG/MAG-Geräten verschweißt. Das VISAR schweißt Geräteträger-, Gewinde- oder Masse-Bolzen verschiedenster Hersteller aus Stahl und Alu bis zu 12 mm Durchmesser: einfach Ersatzteilnummer des Herstellers eingeben und sofort absolut prozesssicher schweißen!

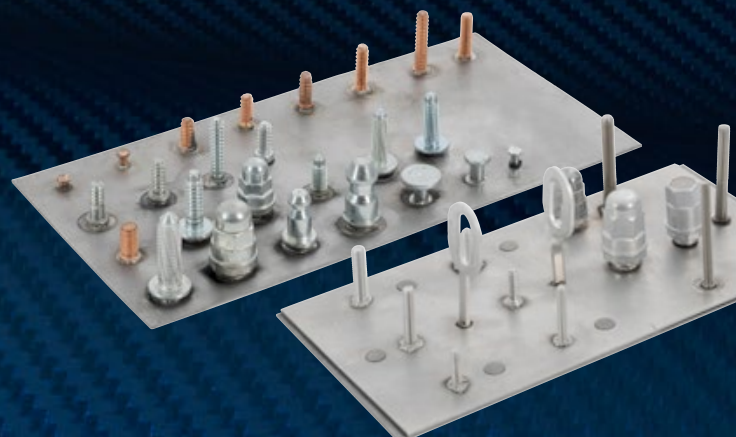

## AluRepair VISAR

Das bewährte, absolut prozesssichere Hubzündungsverfahren mit bis zu 1.200 A Schweißstrom in Kombination mit unserer patentierten Schweißpistole schweißt diverse Bolzenarten auf verschiedenste Stahl- und Aluminiumlegierungen zuverlässig auf. Zudem können mit dem VISAR die CBR Aluminium-Bits für die Alu-Außenhautinstandsetzung schnell und präzise gesetzt werden.

**Der Schutzgasaufsatz zum Aufschießen von speziellen Edelstahlbolzen ermöglicht das saubere und schnelle Entfernen von Karosserie-Stanznieten.**

Das AluRepair VISAR ist durch Automobilhersteller freigegeben und als Reparatur-Standard vorgeschrieben.



### Lieferumfang CMA-1200

CMA-1200 Leistungseinheit CMA-1200 mit Hubzündung-Schweißpistole, Bitaufnahme, Schlauchpaket und Gasschlauch

Systemwagen | CMA-142

Druckregler | CMA-160

Gasschlauch | CMA-252

Pyrometer | CMA-150

Alu-Bits-Set (14 Sorten á 50 Stück) | CMA-137

25x Aluminium-Schweißbolzen M4 x 25 | B04120

25x Aluminium-Schweißbolzen M5 x 25 | B04190

25x Aluminium-Schweißbolzen M6 x 25 | B04245

50x Edelstahl-Zugbolzen Ø 4 x 45 mm | CMA-193

50x Edelstahl-Zugbolzen Ø 5 x 45 mm | CMA-194

50x Edelstahl-Zugbolzen Ø 6 x 45 mm | CMA-195

Bolzenhalter Ø 4 mm | CMA-170

Bolzenhalter Ø 5 mm | CMA-171

Bolzenhalter Ø 6 mm | CMA-172

Bolzenhalter Ø 8 mm | CMA-175

Bolzenhalter Ø 10 mm | CMA-176

Schutzgasrohr 42 mm für Bolzen 4 / 5 / 6 mm | CMA-177

Schutzgasrohr 48 mm für Bolzen 8 mm | CMA-175-1

Schutzgasrohr 58 mm für Bolzen 10 mm | CMA-176-1

Schutzgasrohr 110 mm für Zugbolzen | CMA-178-1

Bolzenhalter Ø 4 mm für Zugbolzen | CMA-178

Bolzenhalter Ø 5 mm für Zugbolzen | CMA-179

Bolzenhalter Ø 6 mm für Zugbolzen | CMA-181

Schneider für Aluminium Bits | CMA-155

Zughaken für EasyTool | CMA-120

Thermochromstift | CMA-130

Einziehelektrode Aluminium (12 x 72 mm) | MS-U-B16

Einziehelektrode Edelstahl (12 x 72 mm) | MS-U-B17

Die AluRepair-Systeme von Carbon wurden mehrfach als „Herausragende Innovation für das Handwerk“ mit Bundespreisen ausgezeichnet.



### Technische Daten CMA-1200

Schweißbereich	Ø 2 – 12 mm, M3 – M12
Schweißmaterial	Stahl (unlegiert und legiert), Aluminium
Schweißstrom	1.200 A (max)
Stromeinstellbereich	25 – 1.200 A
Schweißzeit	5 – 1.500 ms (stufenlos)
Anschluss	200 bis 600 V, 3 Phasen, 50/60 Hz
Kühlart	F (thermisch gesteuerter Lüfter)
Schutzart	IP 23 (erlaubt auch den Gebrauch im Freien)
Temp.-Bereich	0 °C bis 40 °C
Maße	430 x 288 x 246 mm (ohne Kabel)
Gewicht	18,5 kg



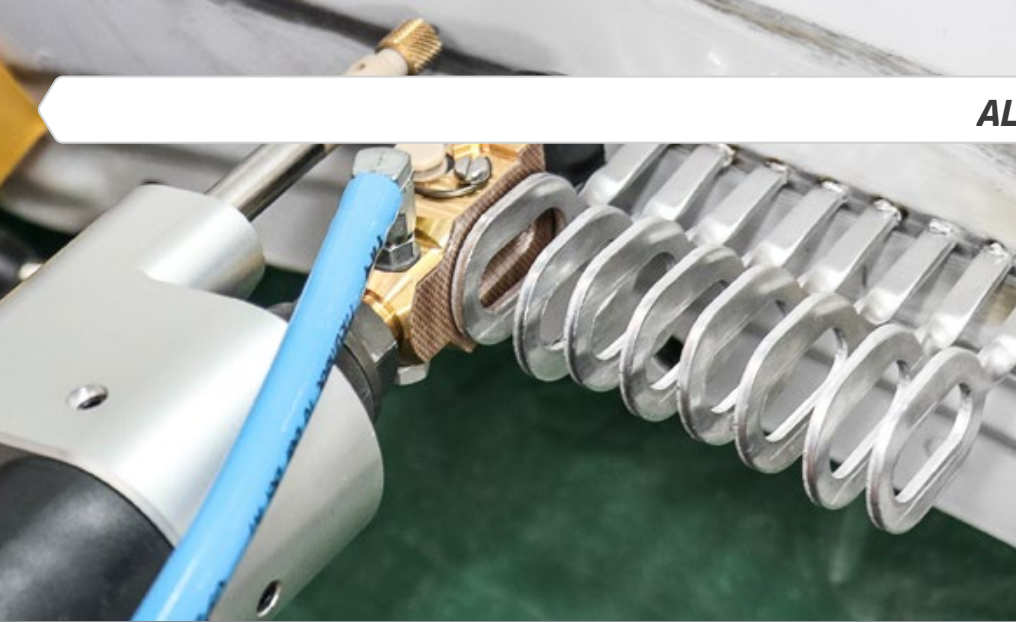

## CBR ALUMINIUM-BITS

- ⊕ Alu-Bits in 3 Legierungen in je 1,0 mm und 1,5 mm gedreht und gerade, d.h. 12 Varianten für optimale Ergebnisse bei jedem Schaden
- ⊕ Keine Korrosionsproblematik – von Herstellern getestet und freigegeben für die professionelle Aluminium-Instandsetzung



Legierung / Stärke, z. B. 1/1,5

Ausführung:

**s:** gerade/straight oder **r:** gedreht/rotated

## Aluminium-Bits, VE mit je 50 Stück

Legierung 1, 1,0 mm, gerade (1/1,0) | CMA-130-s  
 Legierung 1, 1,0 mm, gedreht (1/1,0) | CMA-130-r  
 Legierung 1, 1,5 mm, gerade (1/1,5) | CMA-131-s  
 Legierung 1, 1,5 mm, gedreht (1/1,5) | CMA-131-r

Legierung 2, 1,0 mm, gerade (2/1,0) | CMA-132-s  
 Legierung 2, 1,0 mm, gedreht (2/1,0) | CMA-132-r  
 Legierung 2, 1,5 mm, gerade (2/1,5) | CMA-133-s  
 Legierung 2, 1,5 mm, gedreht (2/1,5) | CMA-133-r

Legierung 3, 1,0 mm, gerade (3/1,0) | CMA-134-s  
 Legierung 3, 1,0 mm, gedreht (3/1,0) | CMA-134-r  
 Legierung 3, 1,5 mm, gerade (3/1,5) | CMA-135-s  
 Legierung 3, 1,5 mm, gedreht (3/1,5) | CMA-135-r

## Ausführung in 2 mm Stärke für höhere Zugkräfte

Legierung 3, 2 mm, gerade (3/2,0) | CMA-136-s  
 Legierung 3, 2 mm, gedreht (3/2,0) | CMA-136-r



### Bolzenhalter

Ø 4 mm | CMA-170      Ø 6 mm | CMA-172  
 Ø 5 mm | CMA-171      Ø 8 mm | CMA-175  
                                  Ø 10 mm | CMA-176



### Gewindebolzen PT, AlMg3,

B04120 M4 x 25 mm, 100 Stück  
 B04190 M5 x 25 mm, 100 Stück  
 B04245 M6 x 25 mm, 100 Stück



### Bolzenhalter

Bolzenhalter, lang Ø 4 mm | CMA-178  
 Bolzenhalter, lang Ø 5 mm | CMA-179  
 Bolzenhalter, lang Ø 6 mm | CMA-181  
 Bolzenhalter, lang Ø 7 mm | CMA-182

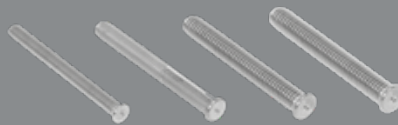

### Edelstahl-Zugbolzen, je 100 Stück

Ø 4 x 45 mm | CMA-193  
 Ø 5 x 45 mm | CMA-194  
 Ø 6 x 45 mm | CMA-195  
 Ø 7 x 45 mm | CMA-196

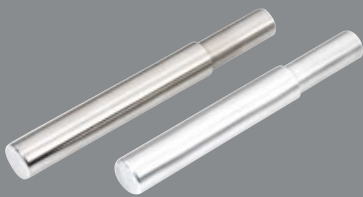

### Elektroden zum Einziehen von Aluminiumblechen

Ø 12 x 72 mm, Aluminium | MS-U-B16  
 Ø 12 x 72 mm, Edelstahl | MS-U-B17

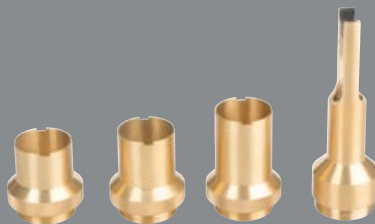

### Schutzgasrohre

42 mm für 4 mm / 5 mm / 6 mm | CMA-177  
 48 mm für 8 mm | CMA-175-1  
 58 mm für 10 mm | CMA-176-1  
 110 mm, lang | CMA-178-1

Auf Anfrage senden wir Ihnen unsere umfangreiche Liste mit Gewinde-, Masse- und Geräteträgerbolzen diverser Hersteller

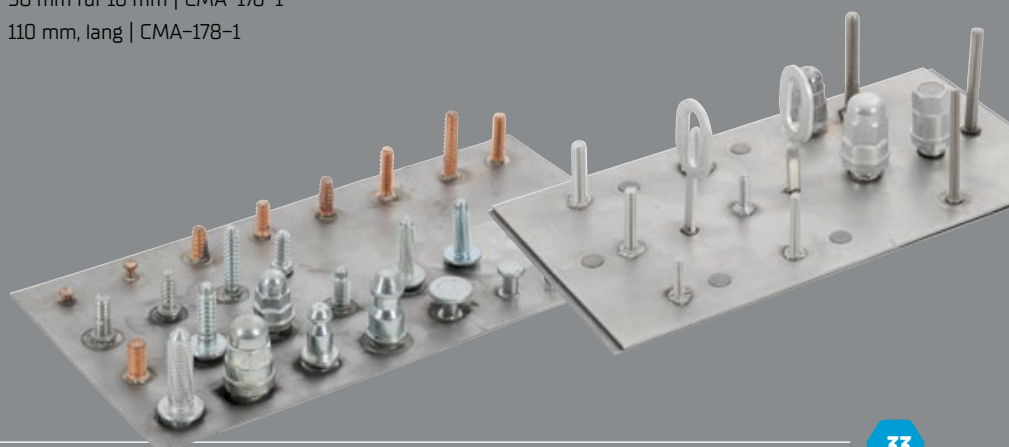

## ALUREPAIR VISAR (CMA-1200)

### Bit-Schneider

CMA-155



### Pyrometer

CMA-150



### Indikator-Thermochromstift

CMA-130



Bei der Aluminium-Instandsetzung muss präzise innerhalb eines definierten Temperaturbereichs gearbeitet werden. Das lasergestützte Pyrometer oder der Thermochromstift CMA-130 erleichtern dabei die exakte Bestimmung der Oberflächentemperatur.

## FEILEN // FEILENHALTER // ZUBEHÖR



**Karosseriefeilenhalter**  
KF-48620



**Profi-Karosseriefeilenhalter mit verstellbarem Handgriff**  
hochwertig und ergonomisch | KF-48610

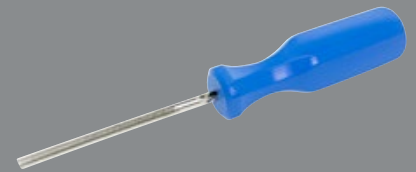

**Diamant-Elektrodenfeile**  
358118

Ideal zum Nachschleifen der CBR-Schweißspitze und PowerBits für stets optimale Schweißergebnisse.

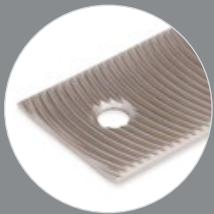

### Karosseriefeilenblätter

KF-48611 | Pferd Karosseriefeilenblatt, Z3 [fein], 299B, 350mm/14"  
KF-48612 | Pferd Karosseriefeilenblatt, Z2 [mittel] 299B, 350mm/14"



### Karosserieschlichtfeile

mit Kunststoffgriff, fein (Stahl) | KF-14103353-1  
mit Kunststoffgriff, grob (Aluminium) | KF-14103353-2  
Kunststoffgriff | KF-14103353



### Kontroll-Marker

Permanent Marker für schnellen, großflächigen Farbauftrag zur Flächenkontrolle mit Feile | MZ-11k

### Ersatzkartusche für Kontroll-Marker 100 ml

MZ-11-kf



### Profilmester-Schablone

Set mit Koffer 861020  
Konturenlehre, 5 Stück à 20 cm

## ABDECKHAUBEN

### Abdeckhauben

Die hochwertigen Textilhauben schützen Systemwagen, Zugkomponenten, Trafos etc. zuverlässig vor Staub und Schmutz.

Abdeckhaube CBR-System CBR-019 | CBR-080

Abdeckhaube AluRepair VISAR CMA-1200 | CMA-082



## **CBR PushPull-System**

- ⊕ Die ideale Ergänzung zum CARBON CBR-System
- ⊕ Keine Hydraulik – absolut sauber
- ⊕ Arbeitet nur mit Druckluft. Überall einsetzbar
- ⊕ Einfachste Handhabung
- ⊕ Extrem kompakt und leicht: nur 3,7 kg
- ⊕ Selbst an engen, schwer zugänglichen Stellen problemlos einsetzbar
- ⊕ Schnelles Umschalten von Zug auf Druck
- ⊕ Profi-Komplettsystem, umfangreiches Zubehör
- ⊕ Kraft satt: Zug- und Druckleistung bis 5,25 t



Die CBR PushPull-Druckluftpresse ergänzt das CBR-System ideal.

### **Optionales Zubehör:**

Winkelpad-Set | PP-087

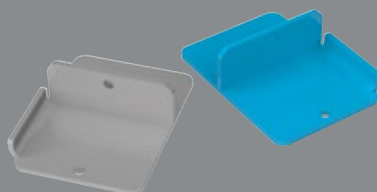

Ausbeulklatzche, blau | CZ-190  
Ausbeulklatzche, rot (flex) | CZ-191

### **Lieferumfang PushPull-Wagen CBR-PP-00 | 37-teilig**

- CBR PushPull-Druckluftpresse | PP-10
- Adapter mit Außengewinde | PP-005
- 2x Adapter mit Innengewinde | PP-006
- Gummipuffer | PP-007
- Flachadapter | PP-008
- Stützfuß | PP-009
- Stützhalter außen | PP-010
- Stützhalter innen | PP-011
- Nut-Adapter | PP-012
- V-Adapter | PP-013
- 2x V-Kettenadapter | PP-014
- 2x Verlängerungsrohr 125 mm | PP-060
- 2x Verlängerungsrohr 170 mm | PP-061
- 2x Verlängerungsrohr 300 mm | PP-062
- 2x Verlängerungsrohr 500 mm | PP-063
- Bithalter (Adapter) für PushPull | PP-086
- 2x Verstellbare Karosseriehaken | PP-020
- Klemme | PP-034
- Universal Klemme | PP-035
- 2x Einfachadapter | PP-074
- 2x Doppeladapter | PP-075
- Propeller | PP-077
- 4x Bolzen | PP-039
- Schaumstoffeinlage | PP-090
- CBR PushPull-Systemwagen | CBR-PP-020



## CBR PushPull Standard-Kit

CBR-PP-01

### Lieferumfang PushPull Standard-Kit CBR-PP-01

- 1x Adapter mit Außengewinde | PP-005 **1**
- 2x Adapter mit Innengewinde | PP-006 **2**
- 1x Verlängerungsrohr 500 mm | PP-063 **3**
- 1x Verlängerungsrohr 300 mm | PP-062 **4**
- 1x Verlängerungsrohr 170 mm | PP-061 **5**
- 1x Verlängerungsrohr 125 mm | PP-060 **6**
- 1x CBR PushPull Presse | PP-10 **7**
- 1x Flachadapter | PP-008 **8**
- 1x V-Adapter | PP-013 **9**
- 2x V-Kettenadapter | PP-014 **10**
- 1x Stützhalter außen | PP-010 **11**
- 1x Stützhalter innen | PP-011 **12**
- 1x Nut-Adapter | PP-012 **13**
- 1x Gummipuffer | PP-007 **14**
- 1x Stützfuß | PP-009 **15**
- 1x Bithalter (Adapter) für PushPull | PP-086 **16**



## CBR PushPull Economy-Kit

CBR-PP-02

### Lieferumfang PushPull Eco-Kit CBR-PP-02

- 1x Klemme | PP-034 **1**
- 1x Universal Klemme | PP-035 **2**
- 1x Verlängerungsrohr 125 mm | PP-060 **3**
- 1x Verlängerungsrohr 170 mm | PP-061 **4**
- 1x Verlängerungsrohr 300 mm | PP-062 **5**
- 1x Verlängerungsrohr 500 mm | PP-063 **6**
- 1x Propeller | PP-077 **7**
- 2x Verstellbare Karosseriehaken | PP-020 **8**
- 2x Doppeladapter | PP-075 **9**
- 2x Einfachadapter | PP-074 **10**
- 4x Bolzen | PP-039 **11**

# AUSBEULEN OHNE LACKIEREN

## Eröffnen Sie sich neue Umsatzpotenziale!

Über die Hälfte der 48 Millionen in Deutschland zugelassenen Kraftfahrzeuge hat kleine Dellen, die Sie problemlos und profitabel mit der Lackschadenfreien Ausbeultechnik beseitigen können. Mit der Dellenbeseitigung als zusätzlichen Service erhöhen Sie die Kundenbindung und holen sich neue Kunden in Ihren Betrieb.



- ⊕ Profitable Beseitigung von Park-, Hagel-, Kastanien- und Transportschäden
- ⊕ Kostengünstige Gebrauchtwagen-Aufbereitung
- ⊕ Hohe Kosten- und Zeitersparnis in der Lackvorbereitung
- ⊕ Der Original-Lack bleibt erhalten. Keine optischen Unterschiede wie eventuell beim Lackieren
- ⊕ Langlebige CARBON-Ausbeulhebel „Made-in-Germany“ aus hochwertigstem, vergütetem Stahl
- ⊕ Weltweit sind über 220.000 verkaufte Ausbeulhebel von CARBON bei Automobilherstellern und gewerblichen Anwendern im Einsatz
- ⊕ Absolute Profi-Qualität mit langjähriger Vollgarantie

## AOL-SCHULUNGEN

Seit 1997 haben über 3.500 Mitarbeiter aus mehr als 1.000 Betrieben erfolgreich an unseren Schulungen für die Lackschadenfreie Ausbeultechnik teilgenommen. Neben unseren 2-tägigen Grundschulungen führen wir auch individuelle Trainings für fortgeschrittene Anwender durch.

Steigen Sie jetzt mit einer AOL-Grundlagenschulung erfolgreich in den Wachstumsmarkt „Ausbeulen ohne Lackieren“ ein. Den Schulungsablauf mit Theorie- und Praxisteil, Kosten und aktuelle Termine finden Sie unter [www.carbon.ag](http://www.carbon.ag)

Wir machen Sie FIT. Garantiert.



ALLE INFOS, AKTUELLE TERMINE UND ANMELDUNG AUF [WWW.CARBON.AG](http://WWW.CARBON.AG)



## AOL BASIS-SET



### **Basis-Set**

25 Ausbeulhebel, inkl. Basis-Zubehörset

CBS-001 mit Multifunktionslampe

CBS-002 mit LED-Lampe

[Leuchten & Zubehör siehe Seite 40]

## AOL PROFI-SET

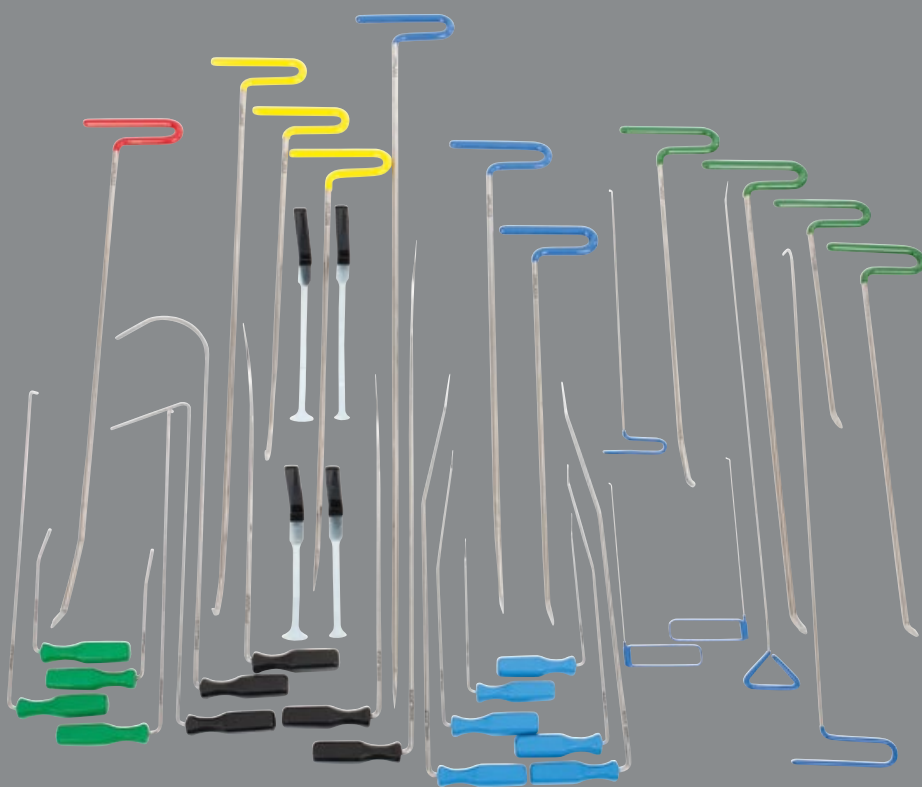

### **Profi-Set**

40 Ausbeulhebel, inkl. Basis-Zubehörset,  
plus CZ-130 Drehhocker

CPS-005 mit Multifunktionslampe

CPS-006 mit LED-Lampe

[Leuchten & Zubehör siehe Seite 40]



Für alle Anwendergruppen – vom Einsteiger bis zum Profi – bieten wir optimal abgestimmte Werkzeug- und Zubehör-Sets, sowie Sonder- und Spezialhebel an.

## AOL XL PROFI-SET

### **XL Profi-Set**

61 Ausbeulhebel, inkl. Basis-Zubehörset, plus CZ-130 Drehhocker

CXL-006 mit Multifunktionslampe  
CXL-007 mit LED-Lampe

[Leuchten & Zubehör siehe Seite 40]

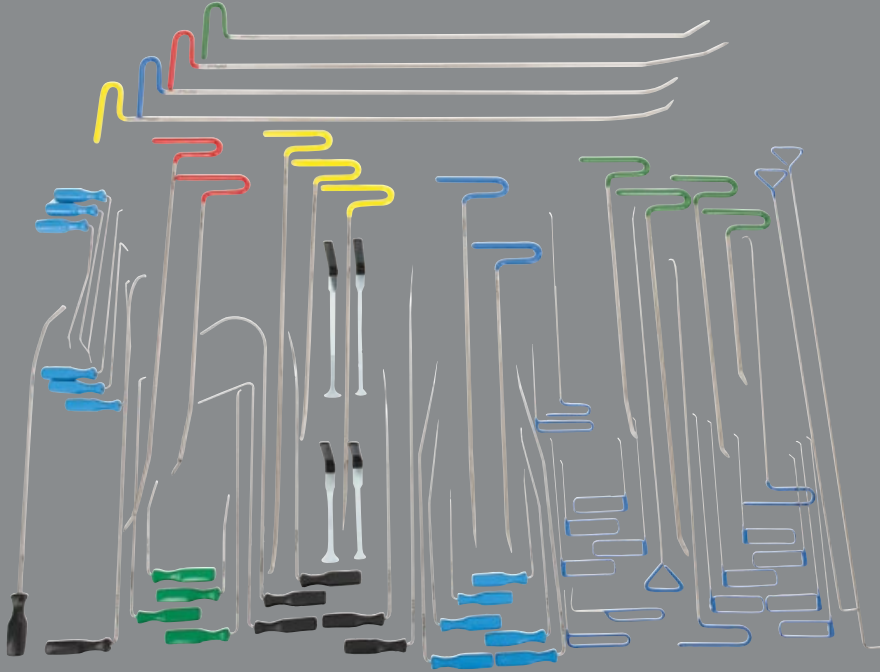

## AOL BASIS-ZUBEHÖRSET



- Scheibenabschirmblech | CZ-101
- Expander mit S-Haken, 2 Stück | CZ-102
- Haubenteleskope, 2 Stück | CZ-103
- Ketten mit S-Haken/Ring | CZ-104
- Hammer, 200 g | CZ-105
- Dachlager | CZ-106
- Nylonaufsätze Ø11 mm, 4 Stück | CZ-107
- Nylonaufsätze Ø10 mm, 3 Stück | CZ-108
- Wachsstifte, 4 Stück | CZ-111
- Teflon-Schlagwerkzeug, 3 Stück | CZ-112
- Scheibenschachtkeil | CZ-113
- C4 Kriechwachs (inkl. 40 cm Schlauch) | CZ-117
- Gewebeband | CZ-119
- 2000er Finishklotz mit Behälter | CZ-120
- Spezial-Finistuch | CZ-123
- Multifunktionslampe oder CZ-160 LED Lampe | CZ-126
- CARBON Werkzeugkoffer | CZ-128
- CARBON Zubehörekoffer | CZ-129

Drehhocker, höhenverstellbar | CZ-130  
(inkl. bei Profi- und XL-Profi-Set)



**CZ-160i**  
**Zigarettenanzünder-Steckdose mit Batterieklammern**  
Betriebsspannung: 12 V  
Belastbarkeit max.: 10 A



**CZ-160j**  
**Kfz-Stecker**  
IP44 Belastbarkeit  
Strom max. = 15 A



**CZ-160b**  
**Netzadapter (WAECO)**  
Eingangsspannung: 220 – 240 V  
Ausgangsspannung: 13 V  
Dauerbelastbarkeit: 6 A  
Abmessung [BxHxT]:  
115 x 65 x 170 mm



**CZ-160k**  
**Druckschalter**  
250 V / AC 6 A  
2x Aus/Ein, rastend



**CZ-126**  
**Multifunktionslampe (Leuchtstoffröhre)**

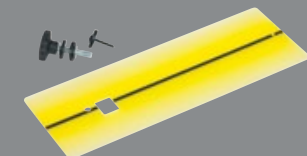

**CZ-152**  
**Ausbeulreflektor-Nachrüst-satz für Dellenleuchtset**



Mini-Ausbeullampe, Flex-Arm 15 cm, mit Magnetfuß, 230 V | CZ-142  
Mini-Ausbeullampe, Flex-Arm 15 cm, mit Magnetfuß, 12 V | CZ-143  
Mini-Ausbeullampe, Flex-Arm 30 cm, mit Saugnapf, 230 V | CZ-144  
Mini-Ausbeullampe, Flex-Arm 30 cm, mit Saugnapf, 12 V | CZ-145



**CZ-160**  
**Moderne, energiesparende LED-Leuchte für Normal- und Schattenlicht.**  
Der Lampenkörper ist variabel höhenverstellbar bis 2,2 m und 360° drehbar  
3 LED-Streifen: 2x Kaltweiß, 1x Warmweiß  
12 V Kfz-Stecker sowie 230 V Netzteil



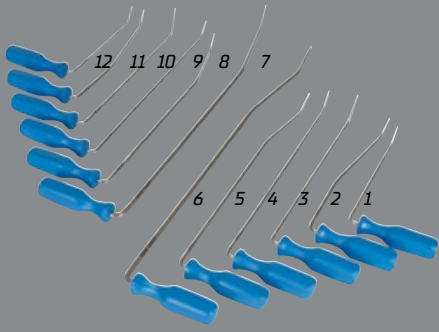

### Blade-Tools 05, 6 u. 8 mm

CBL-01-0225-05	CBL-07-0590-08
CBL-02-0290-06	CBL-08-0415-06
CBL-03-0320-05	CBL-09-0390-05
CBL-04-0390-05	CBL-10-0320-05
CBL-05-0415-06	CBL-11-0290-06
CBL-06-0590-08	CBL-12-0225-05

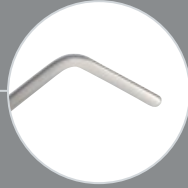
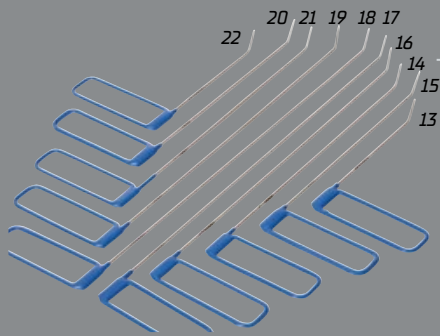

### Blade-Tools 03 mm

CBL-13-0155-03	CBL-18-0400-03
CBL-14-0285-03	CBL-19-0345-03
CBL-15-0230-03	CBL-20-0230-03
CBL-16-0345-03	CBL-21-0285-03
CBL-17-0400-03	CBL-22-0155-03

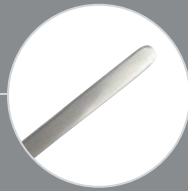
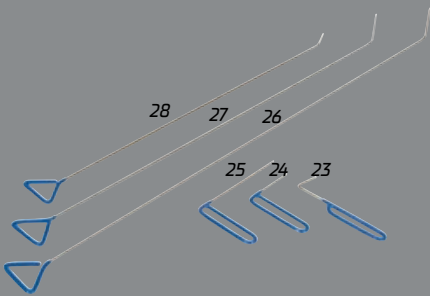

### Blade-Tools 05 mm

CBL-23-0185-05
CBL-24-0112-05
CBL-25-0200-05
CBL-26-1130-05
CBL-27-1000-05
CBL-28-0835-05

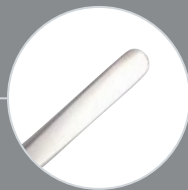
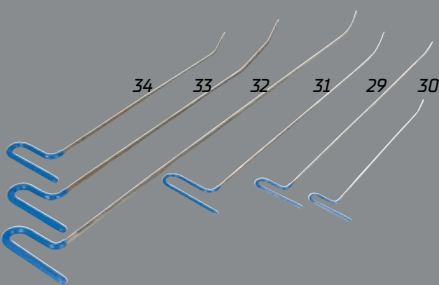

### Blade-Tools 05, 6, 10 u. 11 mm

CBL-29-0600-05
CBL-30-0480-05
CBL-31-0830-06
CBL-32-1235-11
CBL-33-0850-11
CBL-34-0685-10

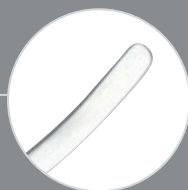
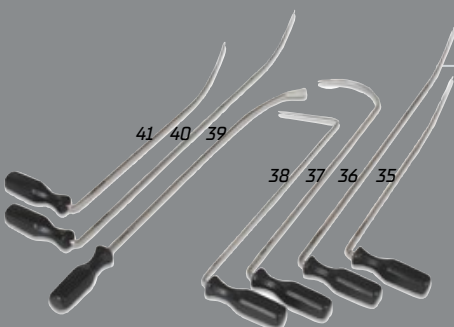

### Cutter-Tools 06, 8 mm

CCU-35-0480-08
CCU-36-0760-08
CCU-37-0600-08
CCU-38-0500-06
CCU-39-0700-08
CCU-40-0760-08
CCU-41-0480-08

## Ball-Tools Ø 10, 11 mm

- CBA-42-1200-11
- CBA-43-0830-11
- CBA-44-0685-10
- CBA-45-0675-10
- CBA-46-0430-10

CBA-66-1200-15  
 verstärkte Ausführung in Ø 15 mm  
 [o. Abb.]

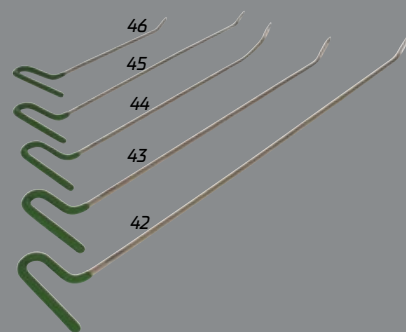

## Ball-Tools Ø 6 mm

- CBA-47-0190-06
- CBA-48-0490-06
- CBA-49-0490-06
- CBA-50-0190-06



## Tri-Point-Tools Ø 10, 11 mm

- CTR-51-1300-11
- CTR-52-1010-11
- CTR-53-0780-10
- CTR-54-0680-11

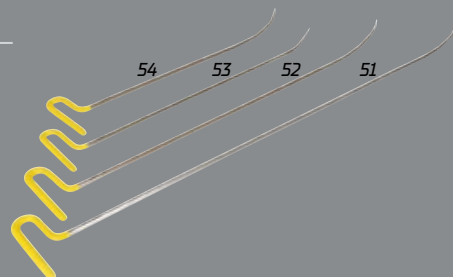

## Knife-Tools Ø 10, 11 mm

- CKN-55-1290-11
- CKN-56-0920-10
- CKN-57-0710-10

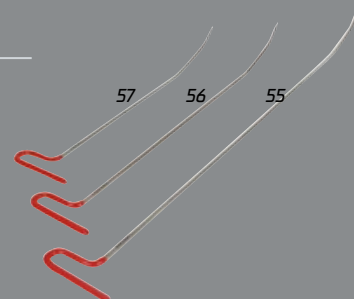
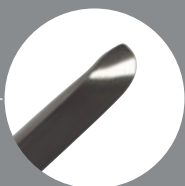

## Strebenhebel Ø 24, 35 mm

- CST-58-0300-35
- CST-59-0300-24
- CST-60-0200-35
- CST-61-0200-24

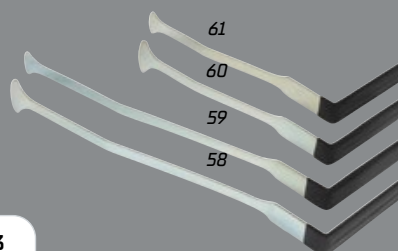

Zusammensetzung  
 der Bestellnummer

CARBON Blade Tool  
 Werkzeug Nr. **13**  
 Länge **155** mm  
 Ø **3** mm

CBL-13-0155-03

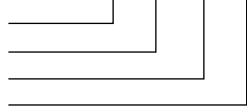

- A CCU-Z71-0400-08
- B CCU-Z70-0700-10
- C CSH-65-0150-80
- D CSH-62-0360-08
- E CSH-63-0530-08
- F CBLS-80-0370-05 Blade-Tool  
blau, Griff links
- G CBLS-81-0370-05 Blade-Tool  
blau, Griff rechts

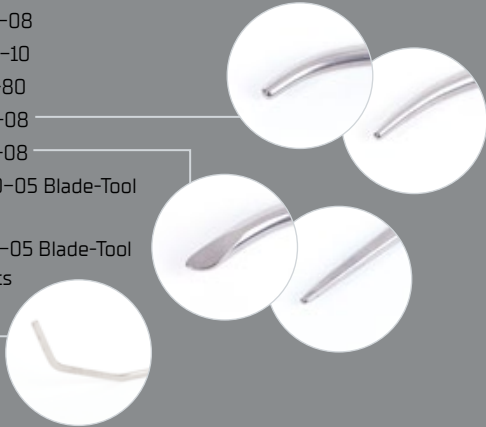

Ausbeulwinkel mit  
Schenkellänge 150/80 mm

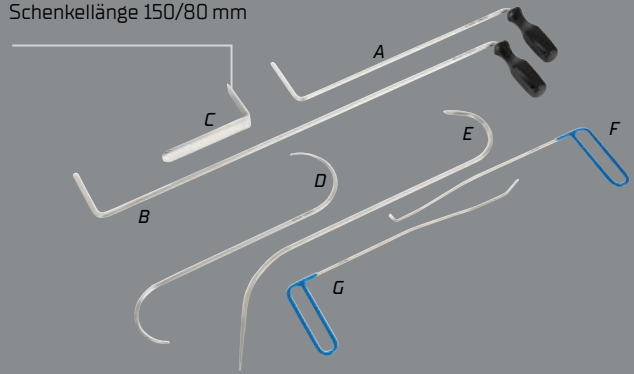

### Strebenhebel:

Sonderausführung in  
diversen Längen und Stärken

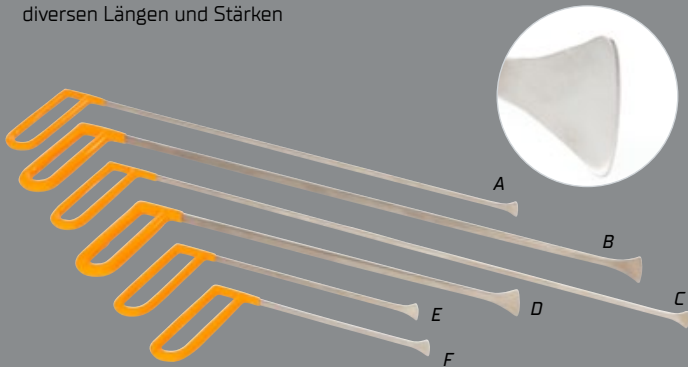

- A SHS-01-0510-20 510 mm, Löffel schmal
- B SHB-02-0600-30 600 mm, Löffel breit, Schaft verstärkt
- C SHS-03-0600-20 600 mm, Löffel schmal
- D SHB-04-0395-30 395 mm, Löffel breit, Schaft verstärkt
- E SHS-05-0250-20 250 mm, Löffel schmal
- F SHS-06-0217-20 217 mm, Löffel schmal

# AUFKLEBER- UND BESCHRIFTUNGSENTFERNUNG



601066

### Folienradierer 2.600 U/min

Professionelles Werkzeug zum  
lackschonenden Entfernen von Auf-  
klebern, Rallye- und Designstreifen.  
Die Getriebeübersetzung ist speziell  
auf die Gummischeiben #700726 und  
#700727 abgestimmt.



700728

### Bohrmaschinen-Adapter für Gummischeibe / Plakettenreiniger

Mit diesem Adapter kann die Gummi-  
scheibe an jeder Bohrmaschine be-  
trieben werden.



700726

### Gummischeibe / Plakettenreiniger

Glatt – Zum Entfernen von Kleberück-  
ständen, Aufklebern und großflächigen  
Beschriftungen ohne den Lack zu  
beschädigen.



700727

### Gummischeibe / Plakettenreiniger

Geriffelt – sorgt für einen noch  
effektiveren Abtrag.

# SONDERZUBEHÖR AOL



CZ-170  
**Dellenspiegel**  
Ø 100 cm, faltbar



CZ-180  
**Carbon Titanium Ausbeulhammer**  
Qualitativ hochwertiger und perfekt ausbalancierter Hammer aus 100% Titan mit einem edlen Griff aus Eschenholz.  
Gesamtgewicht: 110 g

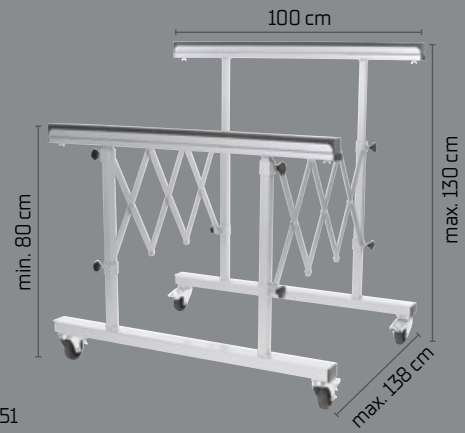

CZ-151  
**Scherenbock, multifunktional**

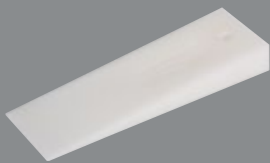

CZ-113  
**Scheibenschachtkeil (60 mm)**



CZ-122a  
**Zierleisten-Kunststoffkeil (30 mm)**

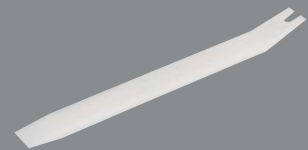

CZ-122b  
**Zierleisten-Kunststoffkeil (abgewinkelt)**

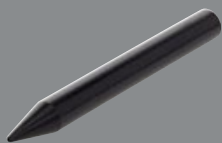

CZ-112XL  
**Teflon-Schlagwerkzeug, groß**  
Länge: 155 mm, Ø 16,5 mm



CZ-112m  
**Teflon-Schlagwerkzeuge mit Metallkern**



CZ-140  
**Druckluft-Türkissen**



CZ-141b  
**Vakuum-Gegenlager**

CZ-141a  
**Vakuum-Gegenlager mit Pumpe**

## Und so einfach und schnell beseitigen Sie Dellen mit der Klebtechnik von CARBON:

1. Reinigen der Schadenstelle mit CARBON Spezial-Reiniger. Nur so kann der Zugbolzen optimal auf dem Lack haften, ohne diesen beim Abziehen zu beschädigen.
2. Mit der Gluematic-Heißklebepistole wird hoch-viskoser Spezialkleber auf den Zugbolzen aufgebracht. Je nach Größe und Art der Delle verwenden Sie einen der fünf verschiedenen Bolzentypen.
3. Der Zugbolzen wird über der Dellenmitte ausgerichtet und aufgedrückt.
4. Nach dem Abkühlen wird der Zugbolzen mit dem Zughammer ruckartig von der Delle abgezogen. Abhängig von Material- und Dellenbeschaffenheit wird der Vorgang ein- oder mehrmals wiederholt. Die Zugbolzen sind wiederverwendbar.
5. Verbleibende Restspannungen im Material werden mit Teflon-Schlagwerkzeugen gelöst.



Durch die Kegelform der Zugbolzen und der Aufnahme am Zughammer wird auch bei nicht 100%-ig vertikalem Zug eine optimale Kraftübertragung und Wirkung erreicht.

Die zusätzliche Lippe am Umfang der Bolzen sorgt für noch bessere Haftung des Klebers.

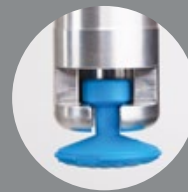

## Das Profi-Tool für schnelle Ergebnisse



Mit der Klebtechnik können Dellen häufig schneller und einfacher entfernt werden, als dies mit herkömmlichen Werkzeugen möglich ist. Gerade an Stellen, die schwer oder gar nicht zugänglich sind, z. B. im Dach- und Seitenwandbereich, zeigen sich die großen Vorteile dieser Technik. Zeitaufwändige Demontearbeiten entfallen meist komplett.

### CKS-300 Klebekit für Lackschadenfreie Ausbeultechnik

- 1x Koffer | CKS-304
- 1x Zughammer | CKS-301
- 3x CARBON Spezialkleber, silber [250 g] | CKS-307
- 2x Reiniger [250 ml] | CKS-302
- 1x Klebepistole Gluematic | CKS-303
- 1x Teflon-Schlagwerkzeug [3 Stück] | CZ-112
- 1x Hammer [200 g] | CZ-105
- 1x Zugbolzensatz, 5 verschiedene Größen, blau / mittel | CKS-309
- 1x Zugbolzensatz, 5 verschiedene Größen, schwarz / hart | CKS-310
- 1x Zugbolzensatz, 5 verschiedene Größen, silber / weich | CKS-311
- 1x Klebetab-Set, 6 verschiedene Größen, blau | CKS-10200

Alle Artikel sind auch einzeln erhältlich.

### Zugbolzen

- Zugbolzen, 5 verschiedene Größen, blau / mittel | CKS-309
- Zugbolzen, 5 verschiedene Größen, schwarz / hart | CKS-310
- Zugbolzen, 5 verschiedene Größen, silber / weich | CKS-311
- Zugbolzen Gr. 1, Ø 15 mm | CKS-312-a/b/c
- Zugbolzen Gr. 2, Ø 20 mm | CKS-313-a/b/c
- Zugbolzen Gr. 3, Ø 25 mm | CKS-314-a/b/c
- Zugbolzen Gr. 4, Ø 30 mm | CKS-315-a/b/c
- Zugbolzen Gr. 5, oval, 30 x 50 mm | CKS-316-a/b/c

### Klebetabs

- Klebetab-Set, 6 verschiedene Größen, blau | CKS-10200
- Klebetab Gr. 1, Ø 10 mm | CKS-10258
- Klebetab Gr. 2, Ø 13 mm | CKS-10259
- Klebetab Gr. 3, Ø 16 mm | CKS-10260
- Klebetab Gr. 4, Ø 22 mm | CKS-10261
- Klebetab Gr. 5, 16 x 32 mm | CKS-10262
- Klebetab Gr. 6, 19 x 41 mm | CKS-10263

CKS-309



CKS-310



CZ-112



CKS-311



CKS-10200

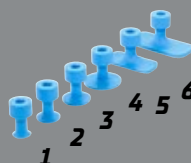

Farbcode: a: blau / mittel // b: schwarz / hart // c: silber / weich

## KFZ-KUNSTSTOFFREPARATUR-SET

Komplett-Set zur professionellen Reparatur typischer Schäden an allen thermoplastischen Kunststoffen, z.B. PP, PP-EPDM, PE, PC oder ABS

- ⊕ Optimal geeignet für Risse, Brüche, tiefe Kratzer im Kunststoff und abgerissene Halterungen
- ⊕ Ein Schweißdraht für alle Kunststoffe
- ⊕ Kein aufwändiges Testen der Kunststoffart
- ⊕ Temperatur-/Luftmengen-Kombinationen je nach Anwendung am Gerät speicherbar
- ⊕ In 30 – 60 Minuten fertig
- ⊕ Materialkosten unter 5€ pro Reparatur
- ⊕ Sofort bereit zum Spachteln und Lackieren
- ⊕ Extrem haltbar und TÜV-getestet



348366

**KFZ-Kunststoff-Reparatur-Set**

### Lieferumfang HG2320 E Reparaturset

Heißluftgebläse HG 2320 E | 348311

Reduzierdüse 9 mm | 070601

KFZ-Reparatordüse, groß | 561000

Temperaturschutz | 076665

EEA/EVA Schweißdraht 220PB, 10 St. | 076467

5x Edelstahl-Drahtgewebe 150 x 115 mm PB | 076566

Bedienungsanleitung / CD-ROM

Kofferaufbewahrung

## INDUKTIONSGERÄTE FÜR KLEINE AUSBEULARBEITEN



3710

### Für Aluminium

Alu T-Hotbox AOL 230 V,  
mit Koffer



3650

### Für Stahl

T-Hotbox AOL 230 V,  
mit Koffer

## SPEZIALWERKZEUGE // ZUBEHÖR



600523

### Schweißpunktfräser-Set im Koffer mit 3 Ersatzfräsern, 600 U/min

Bohrmaschinen-Set zum schnellen und bequemen Lösen von Schweißpunkten. Der patentierte pneumatische Bohrspindel-Vorschub sorgt für einen konstanten Anpressdruck. Der Gegenhalte-Bügel ist um 360° schwenk- und ohne zusätzliches Werkzeug abnehmbar. Der JUMBO-Bügel ist optional erhältlich.



3.0969

### Kantenschutz

Die magnetischen, flexiblen Leisten passen sich der Kontur von Türkante, Haube etc. an und schützen bei Schleifarbeiten unbeschädigte Bauteile.



Die HB 240 und HB 250 ermöglichen ermüdungsfreies Arbeiten durch sehr geringe Abzugskräfte. Eine sehr hohe Schmelzleistung und ein innovatives, patentiertes Abzugssystem einschließlich des neuartigen Schmelztanks setzen Maßstäbe in ihrer Klasse. Die HB 250 verfügt zudem über eine im Griff integrierte, sehr präzise, elektronisch gesteuerte Temperaturregelung. Beide Geräte gewährleisten prozesssicheres Arbeiten bei allen manuellen Anwendungen.

CKS-308

## Heißklebepistole HB 240 230 V, im Koffer

- ⊕ 30 % reduzierte Abzugskräfte
- ⊕ Präzise, elektronische Temperaturregelung
- ⊕ Mechanische Hubbegrenzung zum exakt wiederholbaren Schmelzklebstoffauftrag
- ⊕ Integrierter Ein-/Ausschalter (beleuchtet)
- ⊕ Ständer abnehmbar

### Technische Daten

Geeignete Klebstoffsticks: D=11,3–11,8 mm  
 Heizleistung: 300 Watt  
 Temperatur fest eingestellt auf 190 °C  
 Düse wechselbar D=3,0 mm  
 Schmelzleistung 0,8–1,0 kg/h  
 1,8 Meter Netzleitung mit Eurostecker

CKS-308a

## Heißklebepistole HB 250 230 V, im Koffer

- ⊕ 30 % reduzierte Abzugskräfte für ermüdungsfreies Arbeiten
- ⊕ Mikroprozessorgesteuerte, stufenlos einstellbare Temperaturregelung +/- 1°C
- ⊕ Digitale Statusanzeige integriert im Handgriff
- ⊕ Temperaturverriegelung
- ⊕ Mechanische Hubbegrenzung

### Technische Daten

Geeignete Klebstoffsticks: D=11,3–11,8 mm  
 Heizleistung: 400 Watt  
 Mikroprozessor-gesteuerte Temperaturregelung [40°C–230°C; +/- 1°C]  
 Düse wechselbar D=3,0 mm  
 Schmelzleistung 1,0–1,5 kg/h  
 1,8 Meter Netzleitung mit Eurostecker

# WINDSCHUTZSCHEIBEN-REPARATURSET

Die Reparatur ist denkbar einfach. In den Stein-schlag wird mit hohem Druck sehr dünnflüssiges Harz eingepresst. Die enthaltene Luft wird per Unterdruck abgezogen, fehlendes Glas durch Harz ersetzt und dieses mittels UV-Strahlen gehärtet. Danach wird die Scheibenoberfläche plan poliert. Fertig!



CG20110

## Lieferumfang Verbundglas-Reparatursystem

Reparatur (Füll)-Harz-Paket., 2 Stück, (blau) inkl. Injektor, für ca. 8–10 Reparaturen | 20201  
 Finish-Harz-Paket (weiß), für Einschlag-Kratersiegelung | 20208  
 Reinigungsmittel (100 ml Flasche) | 20231  
 Adhäsions-Gel (100 ml Flasche) | 20251  
 Finish-Politur (50 ml Tube) mit Polier-Tuch | 20261  
 Bügel-Klingen im Spender (10 Stück) | 20291  
 Aushärtfolien-Rolle | 20211  
 Werkzeug-Halter 2 | 0301  
 UV-Aushärt-Lampe, 230 V / 4 Watt | 20311

Kontroll-Spiegel | 20321  
 HM-Feinfrässtift | 20273  
 Kunststoff-Koffer incl. Schaum-Inlett | 20331  
 Steinschlag-Cracker | 20130  
 Kunststoff-Standlupe, 8-fach | 20150  
 Reparaturanleitung | 20030

## ROLL OUT 2004: SCHEIBEN-DEMONTAGE-SYSTEM



\* Abrollgerät optional

### Lieferumfang Roll Out 2004

Werkzeugkasten, Kunststoff, Farbe bordeaux | R02102  
Hebewinsche Ø 120 mm | R02211  
Hebewinsche, Doppelspule Ø 120 mm | R02212  
Schneidedraht Ø 0,75 mm, 720 m | R02375  
Werkzeugsäckchen | R02502  
Umschaltknarre mit Kugelgriff 200 mm | R02127  
Verlängerungsstück 75 mm | R02175  
Verlängerungsstück 150 mm | R02150  
Parabolmeißel | R02110  
Drahteinzieher (Ahle) | R02120  
Schutzbrille | R02140  
Paar Schutzhandschuhe | R02161  
Montagekeil | R02130  
Interieurschutz für Armaturenbrett | R02170  
Interieurschutz für A-Säule und Dach | R02171  
Interieurschutz Ø 120 mm | R02172  
Interieurschutz Ø 200 mm | R02173  
Nadelsatz (8 Führungsnadeln, 2 gebogene Nadeln) | R02161  
2 Stück Gebrauchsanweisung / Handbuch, 12 Sprachen | R02182  
DVD mit Animation der Gebrauchsanweisung | R02191

### Roll Out Schneidedraht Ø 0,75 mm | R002575

1.500 m, für ca. 200 Demontagen, 5 kg

### Optionales Zubehör

Abrollgerät für Roll Out-Schneidedraht, Ø 42 cm | R01075  
Cordzwirn, 7,0 m | 932132

### So baut man Scheiben heute aus!

#### Roll Out 2004 – profitabel und effizient:

- ⊕ Ein Monteur kann die Scheibe allein demontieren
- ⊕ Geeignet für alle geklebten Scheiben aller Marken
- ⊕ Keine Demontage von Inneneinrichtungen im Fahrzeug notwendig (mit gewissen Ausnahmen)
- ⊕ Zeitintensive Ausbesserung des Lacks entfällt
- ⊕ Deutliche Erleichterung der Demontage auch bei sehr kleiner Toleranz zwischen Scheibe und Karosserie

#### Anwenderfreundlich und kompakt:

- ⊕ Geringe Belastung für Arme und Schulter des Monteurs
- ⊕ Die Scheibe wird kalt demontiert. Geruchloses Arbeiten ohne gesundheitsschädliche Dämpfe wie z.B. bei thermischen Trennverfahren
- ⊕ Ordnung am Arbeitsplatz. Kompaktes System im praktischen Werkzeugkoffer
- ⊕ Zerstörungsfreie Demontage. Ausgebaute Scheiben können wiederverwendet werden
- ⊕ Völlig stromloses Arbeiten – mobil einsetzbar
- ⊕ Minimaler Bedarf an Verbrauchsmaterialien wie Leisten oder Ausbesserungslack

Sämtliche Werkzeuge sind als kompletter Werkzeugsatz mit allen Teilen – inkl. interaktiver DVD mit Video-Gebrauchsanweisung – in einem praktischen Tragekoffer enthalten

#### FREIGEgeben VON

- Volkswagen ■ Ford ■ Mercedes-Benz
- Opel ■ Porsche ■ Saab ■ Scania ■ Volvo





# WS XPress 800

Das modulare Niet-System mit innovativer Drucksteuerung für

- ⊕ Stanznieten
- ⊕ Fließ-Form-Nieten
- ⊕ Senkkopf-Fließ-Form-Nieten
- ⊕ Vollnieten
- ⊕ Voll-Stanznieten
- ⊕ Blindnieten
- ⊕ Blindnietmuttern & -schrauben
- ⊕ Auspressen
- ⊕ Rückformen
- ⊕ Kalibrieren
- ⊕ Lochstanzen
- ⊕ Prägen

Die modulare Technik erlaubt die Adaption von vielen Funktionswerkzeugen für unterschiedliche Applikationen. Die XPress 800 kann wahlweise mit einer Reihe von Hydraulikzylindern oder den dafür vorgesehenen C-Bügeln kombiniert werden. Ergänzt wird das System durch Spezialwerkzeugen für spezifische Anwendungen



700000  
**XPress 800 Basis-Set**



700001  
**XPress 800 Standard-Set**



700002  
**X-Press 800 Full-Set**

weitere Bestandteile des Sets: C-Bügel 80/120 sowie 140/240 in separatem Koffer

powered by



**Wieländer+Schill**  
Professionelle Karosserie-Spezialwerkzeuge



**InvertaPuls IP 4-3 ACT**

Das MULTITALENT für den Karosserieprofi für Stahlschweißen, MIG Löten und Aluminium-Schweißen. Mit Anschlüssen für 3 Schlauchpakete. Ein Schweißgerät perfekt abgestimmt auf die Fahrzeuginstandsetzung.



CS-208

**CARMIG 3000 triple, 3x 400 V**

Triple-System: MIG-Aluminium-Schweißen, MAG-Schweißen und MIG-Löten ohne Umrüsten. Programmiert für die meisten Autobleche.



CS-250

**Zubehöropaket**

- Schweißschild, selbstabblendend | CS-270-n
- Kabelhalter | CS-271
- Schweißhandschuhe | CS-272
- Gasdüse CS-213
- Stromkontaktdüsen MIG-Löten, 10 Stück | CS-211
- Stromkontaktdüsen Alu-Schweißen, 5 Stück | CS-210
- AlSi5 Alu-Schweißdraht, 0,8 mm, 0,5 kg | CSD-802
- AlSi12 Alu-Schweißdraht, 0,8 mm, 0,5 kg | CSD-803
- AlMg5 Alu-Schweißdraht, 0,8 mm, 0,5 kg | CSD-804
- CuSi3 Lötendraht, 0,8 mm, 5 kg Rolle | CSD-808

## INVERTASPOT GT

### InvertaSpot GT Automatic 3x400V

Automatisch prozessgeregelter Punktschweiß-Inverter – absolut unkompliziert in der Bedienung und sicher in der Anwendung.

- ⊕ Die GT Automatic erkennt und misst die Karosserie-Blechkonfiguration automatisch.
- ⊕ Druck, Ampere und Zeit werden optimal automatisch geregelt und gesteuert
- ⊕ Keine manuelle Parameterfindung notwendig
- ⊕ HF-Inverter-Technologie / 10.000 Hz
- ⊕ Schweißstrom bis 13.000 A
- ⊕ Kompakte C-Trafozange
- ⊕ Universelle Elektrodenarme
- ⊕ Schweißkabel bis 5 m Länge
- ⊕ Anpressdruck max. 6,2 kN bei 6 - 8 bar
- ⊕ Wasserkühlung bis in die Elektrodenkappen
- ⊕ Magnetfeld-Belastung weit unterhalb des Grenzwertes! (EU-Richtlinie 2004/40/ED und BGV V11/2001)
- ⊕ Einfache, mehrsprachige Menüführung
- ⊕ Updates über SD-Card – internetfähig
- ⊕ Universelle Schweißprogramme und Profi-Programme

powered by



## *Lebenslanges Lernen ist der Schlüssel zum Erfolg*



### **CBR-Aufbauschulungen**

Gezieltes Know-how für effektivere, schnellere und hochwertige Reparaturen mit dem CBR-System!

Unsere Aufbauschulungen sind ideal, um das Wissen der Anwender aufzufrischen und weiter zu vertiefen. Behandelt werden der optimale Einsatz der CBR-Komponenten, der Klebtechnik, der PushPull-Druckluftpresse sowie die Herangehensweise an komplexe Schadensbilder. Ziel ist es, dem Mitarbeiter zu ermöglichen, das Potential des CBR noch besser auszuschöpfen.

### **AluRepair-Grundlagenschulung**

Teure Aluminiumbauteile profitabel und professionell reparieren statt tauschen!

Können Sie Aluminium instandsetzen, ähnlich wie Stahl und das wirtschaftlich rentabel und auf höchstem Qualitätsniveau? Genau das ist mit dem notwendigen Know-how und Equipment möglich. Mit umfassender Materialkunde über Kalkulations- und Abrechnungshilfen bis zum richtigen Einsatz von Wärmequellen ist diese Grundlagenschulung der ideale Einstieg in die Aluminiumreparatur.



### **Ausbeulen ohne Lackieren**

Dellen professionell und schnell beseitigen!

Bei der Reparatur von Hagel- und Kastanienschäden, der Aufbereitung von Gebrauchtwagen, in der Lackvorbereitung und in vielen anderen Bereichen ist die Lackschadenfreie Ausbeultechnik sehr effizient und profitabel einsetzbar.

Die Technik ist längst anerkannt und etabliert, ein professioneller Einstieg in die Dellenbeseitigung zahlt sich immer aus.

**QUALITÄT.  
KNOW-HOW.  
SERVICE.**



**Mit der richtigen  
Schadenskalkulation  
und „I statt E“ bringen  
wir Ihre Rendite  
in Schwung!**

**CARBON**

© 2022 CARBON GmbH. Alle Rechte vorbehalten. Keine Vervielfältigung, Reproduktion, auch auszugsweise, ohne vorherige schriftliche Genehmigung der CARBON GmbH gestattet. CARBON, Miracle Europe sowie CBR-System sind eingetragene Warenzeichen der CARBON GmbH. Alle anderen Marken sind Eigentum der jeweiligen Eigentümer und Hersteller. Stand: 09/2022

**MADE BY**  
**Miracle**  
europe